

Canon

EOS 5D

DIGITAL



Exif Print

DPOF

PictBridge

**DIRECT
PRINT**

**BUBBLE JET
DIRECT**

C
**NÁVOD
K POUŽÍVÁNÍ**

Děkujeme, že jste se rozhodli pro výrobek Canon.

Fotoaparát EOS 5D je vysoce výkonná digitální zrcadlovka s velkým 35,8 x 23,9 mm CMOS snímačem a 12,8 miliony efektivních pixelů. Fotoaparát má devět vysoce přesných bodů AF a je kompatibilní se všemi objektivy Canon EF (kromě objektivů řady EF-S). Fotoaparát je konstruován pro rychlé fotografování za všech okolností, má mnoho vlastností pro všechny fotografické situace – od plně automatického pořizování momentek až po kreativní práci. Než začnete s fotoaparátem fotografovat, zkoušejte s ním pracovat během pročitání tohoto návodu k používání, abyste se seznámili s jeho obsluhou. V zájmu zabránění úrazu a škodám si přečtěte Bezpečnostní varování (str. 8, 9) a Upozornění k obsluze (str. 10, 11).

Vyzkoušení fotoaparátu před používáním

Před používáním fotoaparátu zhotovte několik zkušebních snímků a zkontrolujte, zda jsou řádně zaznamenány na paměťové kartě.

Jestliže snímky nelze zaznamenat nebo přečíst osobním počítačem v důsledku vadného fotoaparátu nebo paměťové karty, nepřebírá společnost Canon žádnou odpovědnost za způsobené újmy nebo nepříjemnosti.

Autorská práva

Autorská práva ve vaší zemi mohou zakazovat použití zaznamenaných fotografií osob a určitých objektů pro jiné účely než osobní. Mějte rovněž na paměti, že na určitých veřejných vystoupeních, výstavách apod. může být fotografování zakázáno i pro soukromé účely.

- Canon a EOS jsou obchodní známky společnosti Canon, Inc.
 - Adobe a PhotoShop jsou obchodní známky společnosti Adobe Systems, Incorporated.
 - CompactFlash je obchodní známka společnosti SanDisk, Corporation.
 - Windows je obchodní známka nebo registrovaná obchodní známka společnosti Microsoft, Corporation v USA a dalších zemích.
 - Macintosh je obchodní známka společnosti Apple, Corporation registrovaná v USA a dalších zemích.
 - Všechny další obchodní názvy a známky uváděné v tomto návodu jsou vlastnictvím příslušných majitelů.
- * Tento digitální fotoaparát podporuje Design typu systém souborů pro fotoaparáty 2.0 a Exif 2.21 (rovněž označováno jako „Exif Print“). Exif Print je standard, který rozšiřuje kompatibilitu mezi digitálními fotoaparáty a tiskárnami. Připojením přístroje k tiskárně kompatibilní s Exif Print jsou pro optimalizaci výsledného tisku použity i informace k fotografování.

Kontrolní seznam položek

Zkontrolujte, zda jste s fotoaparátem obdrželi všechny dále uvedené položky. Jestliže některá z nich chybí, kontaktujte prodejce.

-
- EOS 5D**/Tělo fotoaparátu (s doplňkem okuláru, krytem objektivové části a lithiovou zálohovací baterií pro datum a čas)
 - Napájecí akumulátor BP-511A** (s ochranným krytem)
 - Nabíječka CG-580/CB-5L** * CG-580 nebo CB-5L je součástí balení.
 - Napájecí šňůra pro nabíječku** * Pro CB-5L.
 - Kabel rozhraní IFC-400PCU**
 - Videokabel VC-100**
 - Široký řemínek EW-100DGR** (s krytem okuláru)
-
- EOS DIGITAL Solution Disk** (CD-ROM)
 - Návod k používání softwaru** (CD-ROM, PDF)
-
- Kapesní příručka**
Jak rychle začít fotografovat.
 - EOS 5D Návod k používání** (tato publikace)
 - Softwarová příručka**
Naleznete v ní přehled o dodávaném softwaru a vysvětlení postupu jeho instalace.
-
- Záruční karta fotoaparátu**
-

* Dejte pozor, abyste žádnou z těchto položek neztratili.

* **Součástí balení není CF karta (pro záznam snímků).** Karta se kupuje samostatně. Doporučujeme používat CF karty značky Canon.

Úvod

Kontrolní seznam položek	3
Obsah ve stručnosti	6
Upozornění k obsluze	10
Jak rychle začít	12
Popis jednotlivých částí	14
Konvence použité v tomto návodu	20

1 Seznámení s přístrojem 21

Dobíjení akumulátoru	22
Instalace a vyjmutí akumulátoru	24
Napájení ze sítěv zásuvky	26
Nasazení a sejmутí objektivu	27
Instalace a vyjmutí CF karty	28
Základní operace	30
Práce s nabídkami	33
Nastavení jazyka	38
Nastavení času vypnutí napájení/automatické vypnutí napájení	39
Nastavení data a času	40
Výměna baterie data/času	41
Čištění CMOS snímače	42
Dioptrické seřízení	44
Držení fotoaparátu	44

2 Plně automatické fotografování 45

Používání plně automatiky	46
Funkce samospouště	48

3 Nastavení obrazu 49

Nastavení záznamové kvality snímku	50
Výběr stylu obrázku	53
Přizpůsobení stylu obrázku	55
Registrace stylu obrázku	58
Nastavení citlivosti ISO	60
Nastavení vyvážení bílé	61
Uživatelské vyvážení bílé	62
Nastavení teploty chromatičnosti	63
Korekce vyvážení bílé	64
Automatické posouvání vyvážení bílé	65
Nastavení barevného prostoru	67
Vytváření a výběr složky	68
Metody číslování souborů	70
Kontrola nastavení fotoaparátu	72

4 Nastavení AF, měření a režimy řízení 73

Výběr režimu AF	74
-----------------------	----

Výběr bodu AF	77	
Zaostření objektu mimo střed hledáčku	79	
Kdy AF nemusí pracovat správně (ruční zaostřování)	80	
Výběr režimu měření	81	
Výběr režimu řízení	82	

5 Rozšířené operace 83

Program AE	84	
AE s prioritou rychlosti závěrky	86	
AE s prioritou clony	88	2
Prohlížení hloubky ostrosti	89	
Ruční nastavení expozice	90	
Nastavení kompenzace expozice	92	
Automatické posouvání expozice (AEB)	93	3
Blokování AF	95	
Dlouhodobá expozice	96	
Blokování zrcadla	97	
Osvětlení LCD panelu	98	
Používání krytu okuláru	98	4
Zvukovou signalizaci můžete rovněž ztlumit	99	
Upozorňovač na CF kartu	99	
Zábleskové fotografování	100	
Používání jiných zábleskových jednotek než značky Canon	102	5

6 Přehrávání snímků 103

Nastavení času prohlížení snímku	104	
Automatické otáčení snímku	105	6
Nastavení jasu LCD	106	
Přehrávání snímků	107	
Zobrazování jednotlivých snímků, Indexové zobrazování, Zvětšené zobrazování ..	107 - 111	
Autopřehrávání, otáčení snímku	112 - 113	7
Přeskakování zobrazovaných snímků	114	
Prohlížení snímků na televizoru	116	
Ochrana snímků	117	
Smazání snímků	118	
Formátování CF karty	120	8

7 Přímý tisk z fotoaparátu 121

Příprava k tisku	123	
PictBridge/CP Direct/Bubble Jet Direct	126 - 135	9
Snadný tisk	138	

8 DPOF: Digital Print Order Format 139

9 Uživatelské přizpůsobení fotoaparátu 147

10 Reference 159

Obsah ve stručnosti

Kvalita obrazu

- **Nastavení efektů obrázků** → str. 53 (Výběr stylu obrázku)
- **Nastavení vlastních efektů obrázků** → str. 55 (Přizpůsobení stylu obrázku)
- **Tisk snímku na velký formát** → str. 50 ( L,  L, RAW)
- **Zhotovování velkého počtu fotografií** → str. 50 ( S,  S)
- **Přizpůsobení barevného tónu** → str. 64 (Korekce WB)
- **Černobílé fotografie nebo fotografie v odstínu sépie** → str. 53 (Monochromatické fotografie)

Zaostřování

- **Změna bodu AF** → str. 77 ( Výběr bodu AF)
- **Rychlý výběr bodu AF** → str. 154 (C.Fn-13-1/2)
- **Fotografování nepohybujícího se objektu** → str. 75 (Jednosnímkový AF)
- **Fotografování pohybujícího se objektu** → str. 75 (Inteligentní AF-servo)

Řízení

- **Pořizování sledu snímků** → str. 82 ( Souvislé fotografování)
- **Jak být součástí snímku** → str. 48 ( Samospoušť)

Fotografování

- **Plně automatické fotografování** → str. 46 (Použití plné automatiky)

-
- **Zmrazení nebo rozmazání akce** → str. 86 (**Tv** AE s prioritou rychlosti závěrky)

 - **Rozostření pozadí nebo vše zachytit ostře**
→ str. 88 (**Av** AE s prioritou clony)

 - **Úprava jasu snímku (expoze)**
→ str. 92 (Kompenzace expoze)

 - **Fotografování ohňostroje** → str. 96 (Dlouhodobá expoze)

 - **Fotografování tmavých scén** → str. 100 (Zábleskové fotografování)
-

Přehrávání a tisk snímků

- **Prohlížení snímků ve fotoaparátu** → str. 107 ( Přehrávání)

 - **Smazání snímku** → str. 118 ( Smazání)

 - **Ochrana před nechtěným smazáním snímku** → str. 117 ( Ochrana)

 - **Zobrazení snímku na televizoru** → str. 116 (Video OUT)

 - **Snadný tisk snímků** → str. 121 (Přímý tisk)

 - **Úprava jasu LCD monitoru** → str. 106 (Jas LCD)
-

Napájení

- **Napájení ze síťové zásuvky** → str. 26 (Sada napájecího adaptéru)

 - **Změna doby pro autom. vypnutí napájení** → str. 39 (Automatické vypnutí napájení)
-

Bezpečnostní varování

Dbejte dále uvedených bezpečnostních pokynů a řiďte se jimi při používání přístroje, abyste předešli úrazu, smrtelnému úrazu nebo škodám na majetku.

Zabránění vážnému nebo smrtelnému úrazu

- V zajmu zabránění požaru, tvorby nadměrného tepla, úniku chemikálií a exploze dbejte dále uvedených bezpečnostních pokynů:
 - Nepoužívejte žádné jiné baterie/akumulátory, napájecí zdroje a příslušenství než uvedené v této příručce. Nepoužívejte žádné podomácku vyrobené nebo upravované akumulátory.
 - Nezkratujte, nerozebírejte ani neupravujte akumulátor nebo zálohovací baterii. Akumulátor nebo zálohovací baterii nezahřívajte ani nepájejte. Akumulátor nebo zálohovací baterii nevystavujte ohni nebo vodě. Akumulátor nebo zálohovací baterii nevystavujte silným mechanickým nárazům.
 - Akumulátor nebo zálohovací baterii nainstalujte v obrácené polaritě (+ -). Nemíchejte nové a staré baterie nebo různé typy baterii.
 - Nedobíjejte akumulátor mimo přípustný rozsah okolní teploty, 0 až 40 °C. Rovněž nepřekračujte dobu nabíjení.
 - Do elektrických kontaktů fotoaparátu, příslušenství, připojovacích kabelů apod. nevkládejte žádné cizí kovové předměty.
- Zálohovací baterii mějte mimo dosah dětí. V případě, že dítě baterii spolkne, vyhledejte ihned lékařskou pomoc. (Chemikálie v baterii mohou poškodit žaludeční stěnu nebo zažívací trakt.)
- Při likvidaci akumulátoru nebo zálohovací baterie izolujte elektrické kontakty páskou, abyste zabránili jejich kontaktu s jinými kovovými předměty nebo bateriemi. Tím rovněž zabráníte vzniku požáru nebo exploze.
- Jestliže při dobíjení akumulátoru vzniká nadměrné teplo, kouř nebo štiplavé plyny, okamžitě nabíječku akumulátoru odpojte od sítě, abyste ukončili dobíjení a zabránili požáru.
- V případě, že z akumulátoru nebo ze zálohovací baterie unikají chemikálie, mění barvu, deformují se nebo z nich vychází kouř nebo štiplavé plyny, okamžitě je vyjměte. Pozor, aby nedošlo k požáru.
- Zabraňte, aby chemikálie uniklé z baterie/akumulátoru přišly do kontaktu s očima, pokožkou a oděvem. Mohli byste oslepnout nebo mít kožní problémy. V případě, že si nešťastnou náhodou potřísníte oči, pokožku nebo oděv, opláchněte bez otírání postřížená místa dostatečným množstvím čisté vody. Poté neprodleně vyhledejte lékaře.
- Během dobíjení mějte zařízení mimo dosah dětí. V případě nehody by se dítě mohlo šňůrou uškrtit nebo by mohlo dojít k úrazu elektrickým proudem.
- Nenechávejte šňůry nebo kabely v blízkosti tepelných zdrojů. Mohly by se deformovat nebo by se mohla roztavit izolace, s rizikem požáru nebo úrazu elektrickým proudem.
- Nefotografujte s bleskem řidiče za jízdy. Mohli byste způsobit nehodu.
- Nespouštějte blesk v blízkosti očí. Mohlo by dojít k dočasnému zhoršení zraku. Při fotografování dětí s bleskem stůjte alespoň jeden metr od nich.
- Před uskladněním fotoaparátu nebo příslušenství vyjměte z přístroje akumulátor a odpojte jej od sítě. Tím zabráníte riziku úrazu elektrickým proudem, tvorby tepla a požáru.
- Zařízení nepoužívejte na místech, kde se vyskytují zápalné plyny. Tím zabráníte explozi nebo požáru.

- V případě, že vám zařízení upadne a poškodí se ochranný kryt tak, že dojde k obnažení interních součástek, v žádném případě se těchto součástek nedotýkejte, protože hrozí nebezpečí úrazu elektrickým proudem.
- Zařízení nerozebírejte ani neupravujte. Vysokonapětové interní součástky by mohly způsobit úraz elektrickým proudem.
- Nedívejte se do slunce nebo do extrémně jasných světel přes fotoaparát nebo objektiv. Mohli byste si poškodit zrak.
- Fotoaparát mějte mimo dosah malých dětí. Dítě by se mohlo, nešťastnou náhodou, uškrtit řemenem k nošení fotoaparátu.
- Neskladujte zařízení na prašných nebo vlhkých místech. Zabráníte tak riziku požáru a úrazu elektrickým proudem.
- Před fotografováním v letadle nebo nemocnici si ověřte, zda je toto dovoleno. Elektromagnetické vlny vytvářené fotoaparátem by mohly rušit palubní přístroje letadla nebo lékařské přístroje v nemocnici.
- Dodržujte dále uvedená bezpečnostní opatření k prevenci před požárem a úrazem el. proudem.
 - Zástrčku vždy zasuňte úplně do zásuvky.
 - Nemanipulujte se zástrčkou mokřými rukama.
 - Při vytahování síťové šňůry ji vždy držte za zástrčku.
 - Síťovou šňůru neškrábejte, nefežte ani nadměrně neohýbejte; rovněž na ni nepokládejte žádné těžké předměty. Šňůru také nekruťte a nedělejte na ni uzly.
 - Do jedné síťové zásuvky nezapojujte příliš mnoho spotřebičů.
 - Nepoužívejte šňůru, která má poškozenou izolaci.
- Občas síťovou šňůru vytáhněte ze zásuvky a suchou látkou otřete v jejím okolí prach. V případě, že je okolí zásuvky zaprášené, vlhké nebo znečištěné olejem, může zvlhlý prach způsobit zkrat s rizikem požáru.

Zabránění úrazu nebo poškození zařízení

- Nenechávejte zařízení uvnitř automobilu za slunného dne a ani v blízkosti tepelných zdrojů. Zařízení se může zahřát a způsobit popáleniny.
- Nepřenášejte fotoaparát, když je nasazen na stativu. Mohli byste se zranit. Rovněž kontrolujte, zda je stativ dostatečně stabilní na to, aby unesl fotoaparát i s objektivem.
- Nenechávejte objektiv, samotný nebo nasazený na fotoaparátu, na slunci bez nasazeného krytu. Sluneční paprsky se mohou optikou objektivu koncentrovat, a způsobit požár.
- Aparaturu k nabíjení akumulátoru nezakrývejte látkou ani ji do ní nezabalujte. Tím by mohlo vznikat teplo, které by mohlo způsobit deformace, nebo dokonce požár.
- Jestliže vám fotoaparát upadne do vody nebo se do něj dostane voda nebo kovové fragmenty, okamžitě vytáhněte akumulátor a zálohovací baterii. Zabráníte tak riziku požáru a úrazu elektrickým proudem.
- Nepoužívejte nebo nenechávejte akumulátor nebo zálohovací baterii na horkých místech. Mohlo by dojít k unikání chemikálií nebo ke zkrácení životnosti baterie/akumulátoru. Akumulátor nebo zálohovací baterie se může rovněž zahřát na teplotu způsobující popáleniny.
- K čištění zařízení nepoužívejte ředidla, benzen nebo jiná organická rozpouštědla. Mohlo by dojít k požáru nebo jinému úrazu.

Pokud přístroj řádně nepracuje nebo vyžaduje opravu, obraťte se na prodejce nebo na nejbližší servisní centrum Canon.

Upozornění k obsluze

Péče o fotoaparát

- Tento fotoaparát je velmi přesné zařízení. Proto by vám neměl v žádném případě upadnout a ani byste jej neměli vystavovat nárazům.
- Přístroj není vodotěsný, proto by neměl být používán pod vodou. Jestliže se přístroj nešťastnou náhodou dostane do styku s vodou, obraťte se co nejdříve na nejbližší servisní centrum Canon. Případné vodní kapky otřete suchou látkou. Jestliže byl fotoaparát vystaven slanámu prostředí, otřete jej navlhčenou, dobře vyždímanou látkou.
- Nikdy nenechávejte fotoaparát v blízkosti zařízení, která generují silná magnetická pole, jako např. u magnetů nebo elektromotorů. Vyvarujte se používání nebo umístění fotoaparátu poblíž zařízení emitujících silné rádiové záření, např. velkých antén. Silná magnetická pole mohou způsobit chybnou funkci fotoaparátu nebo zničit obrazová data.
- Fotoaparát nenechávejte na místech s nadměrnou teplotou, např. v automobilu na přímém slunci. Nadměrné teploty mohou způsobit chybnou funkci fotoaparátu.
- Fotoaparát obsahuje přesné elektronické obvody. V žádném případě se nesnažte přístroj vlastními silami rozebrat.
- Prach na objektivu, hledáčku, zrcadle a matnici odstraňte optickým ofukovačem. Tělo nebo objektiv fotoaparátu zásadně nečistěte prostředky obsahujícími organická rozpouštědla. Není-li možné takto nečistotu odstranit, obraťte se na nejbližší servisní centrum Canon.
- Nedotýkejte se prsty elektrických kontaktů fotoaparátu. Zabráníte tak jejich korodování. Zkorodované kontakty mohou být příčinou chybné činnosti fotoaparátu.
- Jestliže fotoaparát náhle přenesete z chladného prostředí do teplého, může na fotoaparátu a jeho vnitřních dílech dojít ke kondenzaci vodních par. Abyste zabránili kondenzaci, umístěte fotoaparát do uzavíratelného plastového sáčku a nechejte jej v něm přizpůsobit se vyšší teplotě, než jej ze sáčku vyjmete.
- Pokud se vytvoří kondenzace na fotoaparátu, nepoužívejte jej. Zabráníte tak jeho poškození. Pokud ke kondenzaci vodních par dojde, sejměte objektiv, vyjměte z přístroje CF kartu a akumulátor a vyčkejte, dokud se neodpaří veškeré kapky.
- Nebude-li přístroj dlouhou dobu používán, vyjměte z něj akumulátor a uložte jej na chladném, suchém a dobře větraném místě. I uskladněný fotoaparát občas vyzkoušejte stisknutím spouště závěrky, abyste zkontrolovali, že je v pořádku.
- Fotoaparát neskladujte na místech s korozivními chemikáliemi, např. v termíně komoře nebo chemické laboratoři.
- Jestliže nebyl fotoaparát dlouhou dobu používán, vyzkoušejte všechny jeho funkce, než s ním budete opět fotografovat. Pokud jste fotoaparát určitou dobu nepoužívali nebo pokud plánujete s ním zhotovovat důležité snímky, nechejte přístroj zkontrolovat u prodejce Canon nebo si jej zkontrolujte sami, abyste měli jistotu, že je plně funkční.

LCD Panel a LCD monitor

- I když je LCD monitor vyráběn technologií s velmi vysokou přesností, která zajišťuje více než 99,99 % aktivních pixelů, může být několik málo pixelů ze zbývajících 0,01 % nebo méně nefunkčních. Nereagující pixely, zobrazující pouze černou, červenou nebo jinou barvu, neznamenají chybnou funkci přístroje. Tento defekt nemá žádný vliv na zaznamenávaný obraz.
- Při nízkých teplotách může displej z tekutých krystalů reagovat pomaleji. Na druhou stranu při vysokých teplotách může tmavnout. Při pokojové teplotě se však v obou případech normální funkce obnoví.

CF karta

- CF karta je velmi přesné zařízení. Karty nenechte spadnout ani je nevystavujte vibracím. Mohlo by dojít k poškození snímků zaznamenaných na kartě.
- Neukládejte ani nepoužívejte paměťové karty poblíž věcí, které vyzařují silné magnetické pole, např. televizoru, reproduktorů nebo magnetů. Rovněž se vyhněte místům, na kterých se může vyskytovat statická elektřina. V takových případech hrozí nebezpečí ztráty snímků zaznamenaných na CF karty.
- Nenechávejte paměťové karty na přímém slunci nebo v blízkosti tepelných zdrojů. Teplo může karty zdeformovat a znemožnit jejich použití.
- CF karta nesmí přijít do styku s kapalinami.
- CF karty vždy skladujte v obalu k tomu určenému, aby se uchránila data na nich uložená.
- CF karty jiné značky než Canon nemusí být schopny snímky zaznamenat nebo přehrát. Doporučujeme používat CF karty Canon.
- Kartu neohýbejte, nemanipulujte s ní silou ani ji nevystavujte fyzickým nárazům.
- CF karty neskladujte na teplých, prašných nebo vlhkých místech.

Elektrické kontakty objektivu

Na objektiv sejmutý z fotoaparátu nasadte kryty nebo jej postavte zadní stranou nahoru – zabráníte tak poškrábání povrchu čoček nebo poškození elektrických kontaktů.

Kontakty



Jak rychle začít



Vložte akumulátor. (str. 24)

Dobíjení akumulátoru viz str. 22.

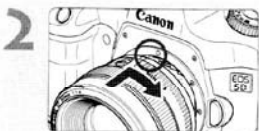

Nasaďte objektiv. (str. 27)

Srovnejte červenou tečku.



**Přepněte přepínač režimů
zaostřování na objektivu do
polohy <AF>.** (str. 27)

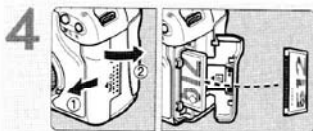

**Otevřete kryt a vložte CF
kartu.** (str. 28)

Strana se štítkem směřuje
k vám a strana s malými otvory
se zasouvá do přístroje.

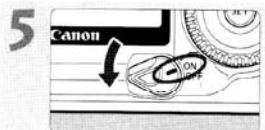

**Spínač Power přepněte do
polohy <ON>.** (str. 30)

6



Volič režimů nastavte do polohy <P> (Plná automatika). (str. 46)

Veškerá nezbytná nastavení fotoaparátu se provedou automaticky.

7



Zaostřete na objekt. (str. 30)

Bod AF zaměřte na objekt a stiskněte do poloviny spoušť závěrky, aby se provedlo automatické zaostření.

8



Zhotovte snímek. (str. 30)

Snímek zhotovíte úplným stisknutím spouště závěrky.

9



Na LCD monitoru se prohlédněte snímek. (str. 104)

Pořízený snímek se přibl. na 2 sekundy zobrazí na LCD monitoru.

- Chcete-li zobrazit dosud pořízené snímky, viz „Přehrávání snímků“ (str. 107).
- Chcete-li odstranit snímek, viz „Smazání snímků“ (str. 118).

Popis jednotlivých částí

Podrobnější informace naleznete na odkazových stránkách, které jsou uváděny v závorkách (str. **).

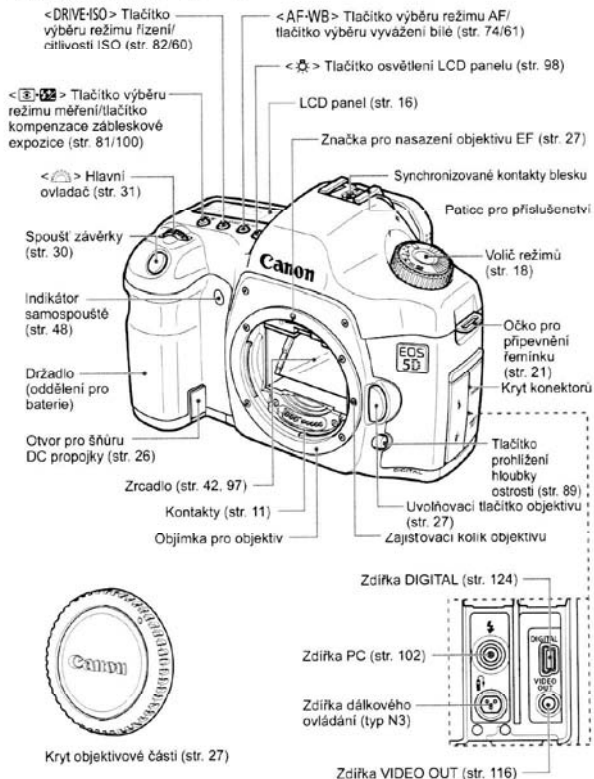

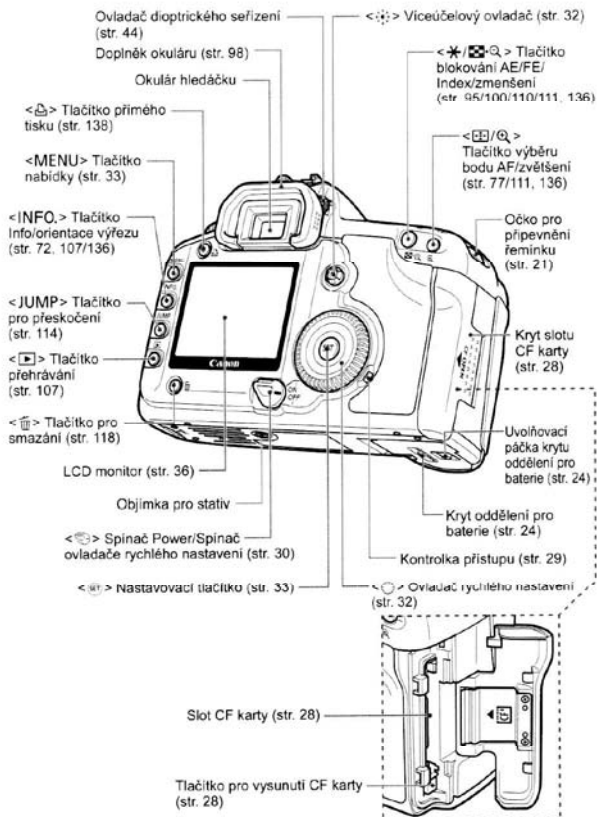

LCD panel

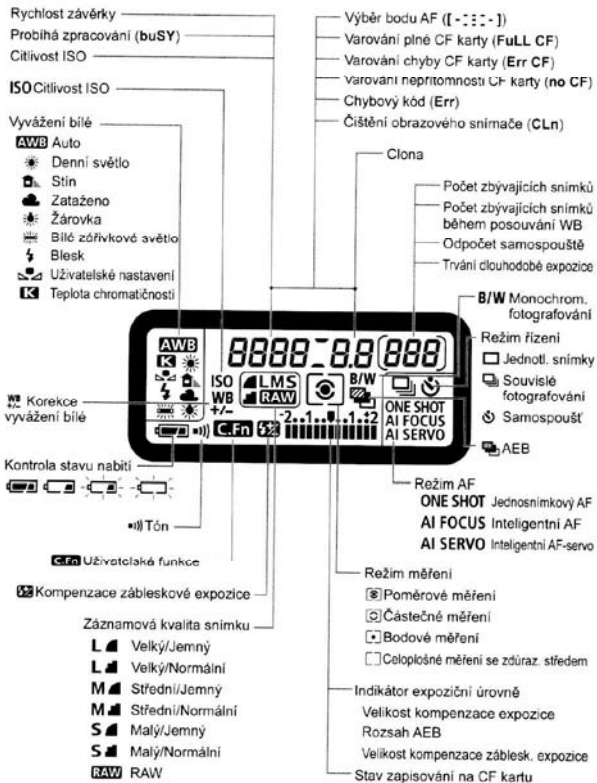

Displej ve skutečnosti zobrazuje pouze potřebné položky.

Hledáček Informace

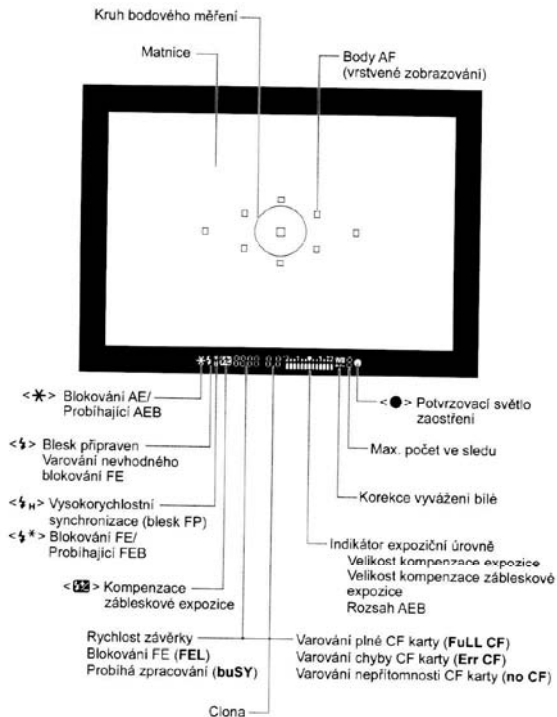

Displej ve skutečnosti zobrazuje pouze potřebné položky.

Volič režimů

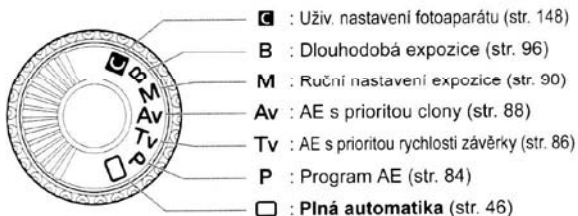

Nabíječka baterií CG-580

Nabíječka pro nabíjení akumulátoru. (str. 22)

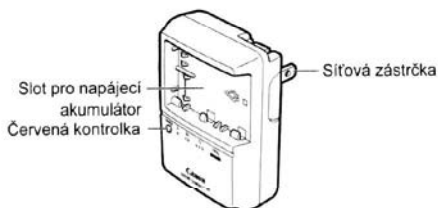

Nabíječka baterií CB-5L

Nabíječka pro nabíjení akumulátoru. (str. 22)

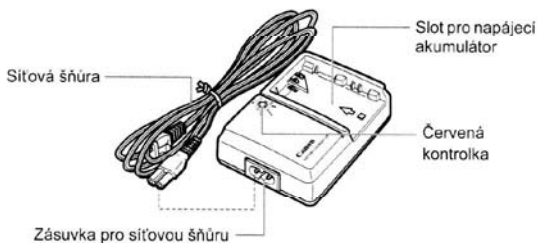

Nepoužívejte žádné jiné síťové adaptéry nebo kompaktní napájecí adaptéry než ty, které jsou uvedeny v mapě systému (jmenovitý vstup: AC 100–240 V, 50/60 Hz, jmenovitý výstup: DC 7,8–8,1 V) (str. 168). Při použití nekompatibilních adaptérů může dojít k požáru, přehřívání nebo elektrickému zkratu.

Konvence použité v tomto návodu



- V textu ikona <☺> označuje spínač Power.
- Všechny operace popisované v tomto návodu předpokládají, že je spínač <☺> v poloze <ON> nebo <↗>.



- Ikona <⚙> označuje hlavní ovladač.



- Ikona <☉> označuje hlavní ovladač. Ovladač rychlého nastavení.
- Operace s ovladačem <☉> předpokládají, že spínač <☺> je již přepnut do polohy <↗>. Nezapomeňte jej do polohy <↗> nastavit.

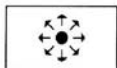

- V textu ikona <⦿> označuje víceúčelový ovladač.



- V textu ikona <Ⓢ> označuje tlačítko SET, používané pro nastavení funkcí nabídky a uživatelských funkcí.

- V tomto návodu k používání označují ikony a značky tlačítka, ovladače a nastavení fotoaparátu, které odpovídají skutečným ikonám a značkám, jež naleznete na fotoaparátu.
- Podrobnější informace naleznete na odkazových stránkách, které jsou uváděny v závorkách (str. **).
- Hvězdička ★ na pravé straně nadpisu stránky indikuje, že odpovídající vlastnost nelze měnit v režimu <☐> (Plná automatika).
- Postupy předpokládají, že jsou nabídka a uživatelské funkce nastaveny na své výchozí hodnoty.
- Ikona **MENU** indikuje, že nastavení může být změněno prostřednictvím nabídky.
- (⌚4), (⌚6) nebo (⌚16) indikují, že odpovídající funkce zůstává aktivní po dobu 4, 6 nebo 16 sekund od uvolnění tlačítka.
- V tomto návodu jsou použity následující upozorňovací symboly:
 - ⚠ : Varovný symbol označuje činnosti, kterými zabráníte možným problémům při fotografování.
 - 📌 : Symbol poznámky uvádí doplňkové informace.

1

Seznámení s přístrojem

Tato kapitola vysvětluje několik úvodních kroků a základní obsluhu fotoaparátu.

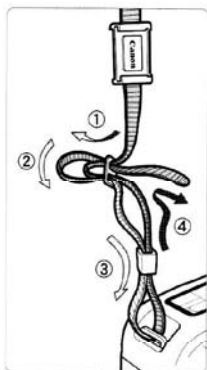

Přípevnění řemínku

Konec řemínku provlečte na fotoaparátu zespodu očkem pro jeho připevnění. Potom jej provlečte sponou, jak je znázorněno na obrázku. Za řemen zatáhněte, abyste odstranili veškeré průvěsy a ujistili se, že se ze spony neuvolní.

- K řemínku je rovněž připevněn kryt okuláru. (str. 98)



Dobíjení akumulátoru



1 Sejměte kryt.

- Jestliže akumulátor odeberete z fotoaparátu, nezapomeňte na něj nasadit kryt, abyste zabránili zkratu.

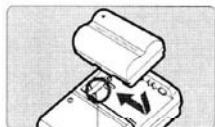

2 Nasadíte akumulátor.

- Srovnejte přední hranu akumulátoru se značkou <--> na nabíječce. Na akumulátor zatlačte a posuňte jej ve směru šipky.
- Akumulátor vyjmejte opačným postupem.

Značka <-->

CG-580

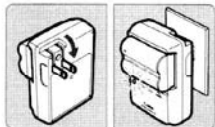

3 Pro CG-580

Vyklopte vidlice a akumulátor nabijte.

- Vidlice z nabíječky vyklopte ve směru naznačeném šipkou.
- Vidlice zasuňte do síťové zásuvky.

CB-5L

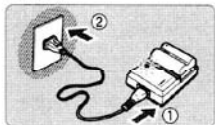

Pro CB-5L

Připojte síťovou šňůru a akumulátor nabijte.

- Síťovou šňůru zapojte do nabíječky a její druhý konec do síťové zásuvky.

► Nabíjení začne automaticky a rozblíká se červená kontrolka.

► Doba nabíjení úplně vybitého akumulátoru:

BP-511A a BP-514: Přibl. 100 min

BP-511 a BP-512: Přibl. 90 min

Stav nabití	Červená kontrolka
0-50 %	Bliká jednou za sekundu
50-75 %	Bliká dvakrát za sekundu
75-90 %	Bliká třikrát za sekundu
90 % nebo vyšší	Svítlí

- Údaje a indikace na nabíječce odpovídají tabulce nalevo.



- Nedobíjejte žádné jiné akumulátory než BP-511A, BP-514, BP-511 nebo BP-512.
- Ponecháte-li akumulátor ve fotoaparátu dlouhou dobu bez používání přístroje, může dojít k přílišnému vybití akumulátoru v důsledku nepatrného vybíjecího proudu, a tím ke snížení jeho životnosti. Nebudete-li fotoaparát používat, vyjměte z něj akumulátor a nasadte na něj ochranný kryt, abyste zabránili zkratu. Před opětovným použitím fotoaparátu akumulátor dobijte.
- Skladování plně nabitého akumulátoru může snížit jeho životnost nebo výkonnost.
- Akumulátory BP-511A, BP-514, BP-511 a BP-512 jsou určeny výhradně pro produkty Canon. Pokud je použijete v jiné nabíječce nebo jiném produktu než Canon, hrozí nebezpečí chybné funkce nebo nehody, za kterou společnost Canon nemůže nést žádnou odpovědnost.



- **Poté, co začne červená kontrolka svítit nepřetržitě, dobíjejte akumulátor ještě jednu hodinu, abyste dosáhli jeho úplného nabití.**
- Plně nabitý akumulátor se i při nepoužívání postupně vybíjí. Proto jej nabíjete den předem nebo v den, kdy jej plánujete použít.
- Podle zjištění z indikace můžete nasadit na akumulátor ochranný kryt tak, že označuje, zda je akumulátor dobít, či nikoli.
- Po nabití akumulátor vyjměte a vytáhněte síťovou šňůru ze zásuvky.
- Doba nabíjení akumulátoru závisí na okolní teplotě a zůstatkové kapacitě.
- Napájecí akumulátor lze používat při teplotách 0 až 40 °C. Požadujete-li ale plnou provozní výkonnost, doporučujeme jej používat v rozsahu teplot 10 až 30 °C. Na chladných místech, např. lyžařských sjezdovkách, může dočasně poklesnout výkon akumulátoru, a s tím i provozní doba.
- Jestliže je po normálním dobíjení akumulátoru jeho provozní doba výrazně nižší, může být na konci své životnosti. Vyměňte jej za nový.



Instalace a vyjmutí akumulátoru

Instalace akumulátoru

Do fotoaparátu vložte plně nabitý napájecí akumulátor BP-511A.

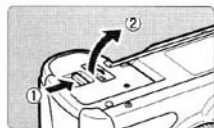

1 Otevřete kryt oddělení pro akumulátor.

- Posuňte páčku, jak je znázorněno šipkou na obrázku, a otevřete kryt.



2 Vložte akumulátor.

- Akumulátor natočte kontakty dolů.
- Akumulátor zasuňte tak, aby se na svém místě zajistil.



3 Zavřete kryt.

- Při správně zavřeném krytu zaslechnete zaklapnutí.







Napájecí akumulátor BP-514, BP-511 nebo BP-512 lze rovněž použít.

Kontrola stavu nabití

Jestliže je spínač v poloze <ON> nebo (str. 30), bude stav nabití indikován jednou ze čtyř úrovní.



-  : Baterie je OK.
-  : Kapacita akumulátoru je nízká.
-  : Akumulátor bude brzy vybit.
-  : Akumulátor se musí dobít.

Životnost akumulátoru

Teplota	Počet zbývajících snímků
Při 20 °C	Přibliž. 800
Při 0 °C	Přibliž. 400

- Výše uvedené údaje jsou pro plně nabitý akumulátor BP-511A a stanoveny podle textovacích kritérií CIPA (Camera & Imaging Products Association).



- Skutečný počet snímků může být menší než výše indikovaný, a to v závislosti na podmínkách fotografování.
- Počet zhotovitelných snímků se sníží častějším používáním LCD monitoru.
- Dlouhodobé přidržování mírně stisknuté spouště (do poloviny) nebo pouhé používání automatického zaostřování může počet zhotovitelných snímků snížit.
- Počet zhotovitelných snímků s akumulátorem BP-514 je shodný s údaji v tabulce.
- Počet zhotovitelných snímků s akumulátorem BP-511 nebo BP-512 bude přibliž. na úrovni 75 % hodnot v tabulce, při 20 °C. Při 0 °C budou údaje odpovídat údajům v tabulce.

Vyjmutí akumulátoru

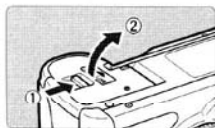

1 Otevřete kryt oddělení pro akumulátor.

- Posuňte páčku, jak je znázorněno šipkou na obrázku, a otevřete kryt.



2 Vyměňte napájecí akumulátor.

- Páčku zámku posuňte ve směru šipky a vyjměte akumulátor.

Napájení ze síťové zásuvky

Pomocí sady napájecího adaptéru ACK-E2 (volitelné), můžete fotoaparát zapojit do síťové zásuvky. Nemusíte se tak starat o úroveň nabití akumulátoru.



1 Připojte DC propojku.

- Zástrčku DC propojky zasuněte do zásuvky napájecího adaptéru.

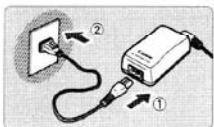

2 Zapojte síťovou šňůru.

- Konec síťové šňůry zapojte do napájecího adaptéru.
- Zástrčku síťové šňůry zasuněte do zásuvky.
- Po použití odpojte síťovou šňůru ze zásuvky.



3 Šňůru vložte do drážky.

- Opatrně šňůru vsuňte do drážky, aniž byste ji poškodili.

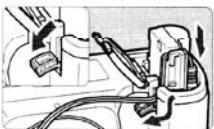

4 Vložte DC propojku.

- Otevřete kryt oddělení pro baterie a otevřete kryt drážky pro šňůru DC propojky.
- Vložte DC propojku tak, aby se na svém místě zajistila, a potom protáhněte šňůru drážkou.
- Zavřete kryt.

⚠ Síťovou šňůru nezapojte ani neodpojte v době, kdy je spínač <⏻> fotoaparátu nastaven na <ON> nebo <⏻>.

Nasazení a sejmutí objektivu

Nasazení objektivu

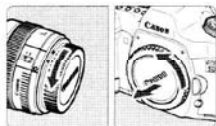

1 Sejměte kryty.

- Sejměte zadní kryt objektivu i kryt objektivové části jejich otočením ve směru šipky, jak je uvedeno na obrázku.



2 Nasad'te objektiv.

- Srovnejte červené značky na objektivu a na přístroji, potom otočte objektivem ve směru šipky, až se zajistí se slyšitelným zaklapnutím.

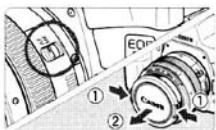

3 Spínač režimu zaostřování na objektivu přepněte do polohy AF.

- Je-li nastaven na <MF>, automatické zaostřování nebude možné.

4 Sejměte přední kryt objektivu.

Sejmutí objektivu

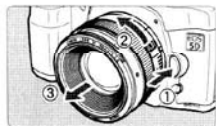

Při stisknutém uvolňovacím tlačítku objektivu objektivem otočte ve směru šipky.

- Otočte objektivem až na doraz, potom jej sejměte.

❗ Při nasazování a snímání objektivu věnujte náležitou péči tomu, aby přes objímku pro objektiv nevnikal do fotoaparátu prach.

Instalace a vyjmutí CF karty

Zachycený snímek bude nahrán na CF kartu (volitelná).

Přes různou tloušťku karet je možné do fotoaparátu vkládat CF karty typu I a II. Fotoaparát je rovněž kompatibilní s jednotkou Microdrive a CF kartami o kapacitě 2 GB a více.

Instalace karty

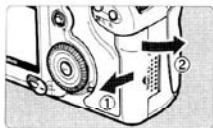

1 Otevřete kryt.

- Posunutím krytu ve směru šipky jej otevřete.

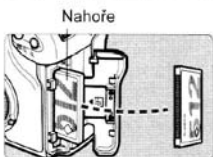

2 Vložte CF kartu.

- Doporučujeme používat CF karty Canon.
- **Je-li karta nesprávně vložena, můžete se poškodit fotoaparát. Jak je znázorněno šipkou – strana se štítkem směřuje k vám a strana s malými otvory se zasouvá do přístroje.**

Tlačítko pro vysunutí CF karty

- ▶ Tlačítko pro vysunutí CF karty vystoupne.

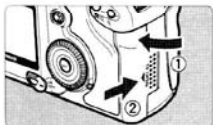

3 Zavřete kryt.

- Kryt zavřete a posuňte ve směru šipky, jak je znázorněno, až se na svém místě zajistí.
- ▶ Je-li spínač <ON> v poloze <ON> nebo </>, zobrazí se na LCD panelu počet zbývajících snímků.

Počet zbývajících snímků

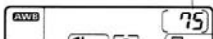

 Počet zbývajících snímků závisí na zůstatkové kapacitě CF karty nebo na nastavení záznamové kvality snímků, citlivosti ISO atd.

Vyjmutí CF karty

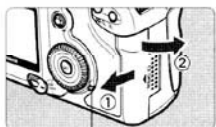

Kontrolka přístupu

1 Otevřete kryt.

- Přepněte spínač <  > do polohy <OFF>.
- Zkontrolujte, zda se na LCD panelu nezobrazuje hlášení „buSY“.
- Ujistěte se, že je kontrolka přístupu zhasnuta, a otevřete kryt.

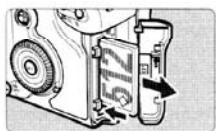

2 Vyjměte CF kartu.

- Stiskněte tlačítko Eject.
- ▶ CF karta se vysune.
- Zavřete kryt.



- Svítící nebo blikající kontrolka přístupu indikuje, že jsou snímky na CF kartu zapisovány, z ní čteny nebo na ni mazány. Při svítící nebo blikající kontrolce přístupu neprovádějte dále uvedené činnosti. Zamezte tak možnému poškození obrazových dat, CF karty nebo fotoaparátu.
 - Třepat nebo mávat fotoaparátem.
 - Otevřít kryt slotu CF karty.
 - Vyjmát akumulátor.
- Pokud se na LCD panelu zobrazuje „Err CF“ (chyba CF), viz str. 120.
- Používáte-li CF kartu o malé kapacitě, nemusíte být schopni zaznamenat velké snímky.
- Jednotka Microdrive je citlivá na vibrace a mechanické nárazy. Používáte-li jednotku Microdrive, dejte pozor, abyste v době nahrávání nebo zobrazování snímků nevystavovali fotoaparát vibracím nebo nárazům.



Jestliže v nabídce nastavíte položku [ Shoot w/o card] na [Off], zabráníte tím fotografování vložené CF karty. (str. 99)

Základní operace

Spínač Power

Fotoaparát je funkční pouze po zapnutí napájení spínačem <☺>.

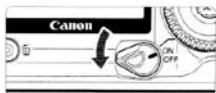

<OFF>: Fotoaparát je vypnutý a není funkční.

<ON>: Fotoaparát pracuje.

<☺>: Fotoaparát a <○> jsou funkční (str. 32).



- V zájmu úspory kapacity akumulátoru se fotoaparát automaticky vypne po 1 minutě nepoužívání. Chcete-li fotoaparát znovu zapnout, stiskněte spoušť nebo jiné tlačítko.
- Dobu, za kterou se fotoaparát automaticky vypne, můžete měnit pomocí nastavení [☼ Auto power off] nabídky. (str. 39)
- Přepnete-li spínač <☺> do polohy <OFF> v době, kdy jsou zachycené snímky zaznamenávány na CF kartu, zobrazí se na horním LCD panelu, kolik zachycených snímků se má ještě zaznamenat <■>. I Po zaznamenání všech snímků se vypne displej i fotoaparát.

Spoušť závěrky

Spoušť pracuje ve dvou krocích. Spoušť můžete stisknout do poloviny. Potom dalším přitlačením ji můžete stisknout úplně.



Stisknutí spouště do poloviny

Aktivuje automatické zaostřování (AF) a automatickou expozici (AE), která nastaví rychlost závěrky a clonové číslo. Nastavení expozice (rychlost závěrky a clonové číslo) se zobrazí na horním LCD panelu a v hledáčku. (☼4)



Úplné stisknutí

Úplným stisknutím se otevře závěrka a zhotoví se snímek.



- Pokud po stisknutí spouště do poloviny uplyne stanovený interval (☉4), stisknete ji znovu do poloviny a chvíli vyčkejte, než ji stisknete úplně. Jestliže stisknete spoušť závěrky úplně bez předchozího stisknutí do poloviny nebo jestliže ji stisknete do poloviny a okamžitě úplně, fotoaparát zhotoví snímek až po malé chvíli.
- Nezáleží na stavu, v němž se fotoaparát nachází (přetrhávání snímků, práce s nabídkou, nahrávání snímku apod.), vždy se můžete okamžitě vrátit k fotografování prostým stisknutím spouště do poloviny (neplatí během přímého tisku).
- Pohyby fotoaparátu v době expozice se označují termínem roztřesení (nebo také rozpochybování) snímku. Roztřesení snímku je možnou příčinou neostrých fotografií. Chcete-li zabránit roztřesení snímku, řiďte se níže uvedenou radou. Viz rovněž „Držení fotoaparátu“ (str. 44).
 - Fotoaparát držte pevně.
 - Špičku prstu položte na spoušť závěrky, fotoaparát držte pravou rukou a spoušť jemně stiskněte.

Práce s ovladačem <☉>

Ovladač <☉> se používá především k nastavování, které souvisí s fotografováním.



(1) Po stisknutí tlačítka otočte ovladačem <☉>.

Po stisknutí tlačítka zůstává daná funkce platná po dobu 6 sekund (☉6). Během této doby můžete otáčením ovladače <☉> specifikovat požadované nastavení. Když se časovač vnučuje nebo když stisknete spoušť závěrky do poloviny, je fotoaparát připraven fotografovat.

- Tímto způsobem můžete nastavit režim AF, režim řízení a režim měření a vybrat nebo nastavit bod AF.



(2) Otočte pouze ovladačem <☉>.

Při sledování LCD panelu nebo hledáčku nastavte otáčením ovladače <☉> požadované nastavení.

- Tímto způsobem můžete nastavovat rychlost závěrky, clonové číslo apod.

Práce s ovladačem <O>

Ovladač <O> se používá především k nastavování, které souvisí s fotografováním, a výběru položek na LCD monitoru. Chcete-li pro přípravu fotografování používat ovladač <O>, nastavte nejdříve spínač <ON> do polohy <ON>.

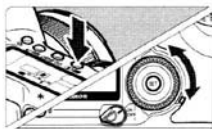

(1) Po stisknutí tlačítka otočte ovladačem <O>.

Po stisknutí tlačítka zůstává daná funkce platná po dobu 6 sekund (6). Během této doby můžete otáčením ovladače <O> specifikovat požadované nastavení. Když se časovač vynuluje nebo když stisknete spoušť závěrky do poloviny, je fotoaparát připraven fotografovat.

- Můžete vybírat bod AF nebo nastavit vyvážení bílé, citlivost ISO a kompenzaci zábleskové expozice.
- Pokud používáte LCD monitor, můžete vybírat operaci nabídky a snímky během přehrávání.

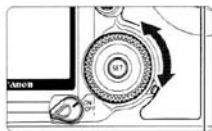

(2) Otočte pouze ovladačem <O>.

Při sledování LCD panelu nebo hledáčku nastavte otáčením ovladače <O> požadované nastavení.

- Kompenzaci expozice nebo clonové číslo můžete nastavovat v režimu <M>.



Můžete rovněž uplatnit (1), pokud je spínač <ON> v poloze <ON>.

Práce s ovladačem <D>

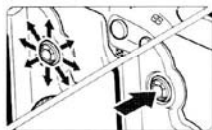

Ovladač <D> je sestaven z osmi směrových kláves a tlačítka uprostřed. Pomocí něj se vybírá bod AF, nastavuje korekce vyvážení bílé, pohybuje se ve zvětšeném snímku a posouvá rámeček výřezu pro přímý tisk.

Práce s nabídkami

Různými nastaveními volitelnými prostřednictvím nabídek můžete nastavovat záznamovou kvalitu snímků, styl obrázku, datum/čas, uživatelské funkce atd. Sledujte LCD monitor a tlačítka <MENU>, <SET> a ovladačem <O> na zadní stěně fotoaparátu přejdete k dalšímu kroku.

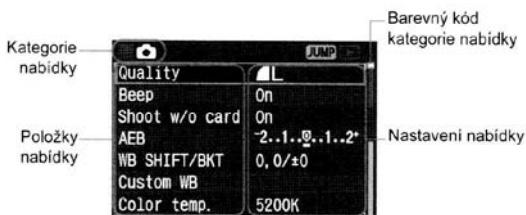
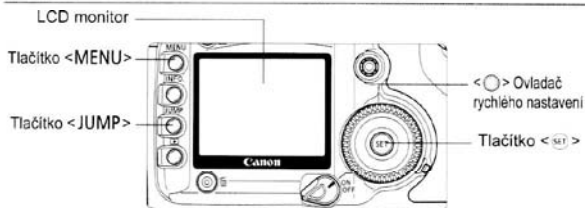

Obrazovka nabídky je pro každou ze tří kategorií barevně zakódována.

Ikona	Barva	Kategorie	Popis
	Červená	Nabídka fotografování	Nabídka související s fotografováním.
	Modrá	Nabídka přehrávání	Nabídka související s přehráváním.
	Žlutá	Nabídka nastavení	Základní nastavení fotoaparátu.

- Stisknutím tlačítka < JUMP > přejdete na první položku v každé kategorii nabídky.
- Ovladač < O > můžete použít, i když je spínač < ON > v poloze < ON >.
- I při zobrazované nabídce se můžete okamžitě vrátit do režimu fotografování, a to stisknutím spouště závěrky do poloviny.

Postup nastavování nabídky



1 Zobrazte nabídku.

- Nabídku zobrazte stisknutím tlačítka <MENU>. Chcete-li nabídku vypnout, stiskněte tlačítko znovu.

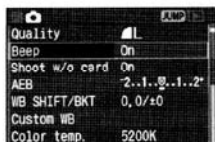

2 Vyberte položku nabídky.

- Ovladačem <O> vyberte položku nabídky, potom stisknete <SET>.
- Stisknutím tlačítka <JUMP> přejdete na první položku v každé kategorii nabídky.

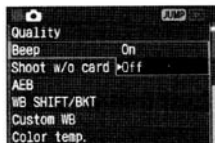

3 Vyberte nastavení nabídky.

- Ovladačem <O> vyberte požadované nastavení.

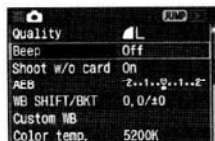

4 Nastavte požadované nastavení.

- Nastavení proveďte stisknutím <SET>.



- Určité položky nabídky nejsou v režimu <A> (Plná automatika) zobrazovány. (str. 35)
- Můžete rovněž použít ovladač <O> k výběru položek nabídky nebo přehrávání snímků.
- Následující vysvětlení funkcí nabídky předpokládají, že jste stisknutím tlačítka <MENU> zobrazili obrazovku nabídky.
- Operace nabídky bude rovněž funkční po zhotovení snímku v době, kdy se snímek zaznamenává na CF kartu (bliká kontrolka přístupu).



















5 Ukončete nabídku.

- Stisknutím tlačítka <MENU> zavřete zobrazení nabídky.

Nastavení nabídky



< > Nabídka fotografování (červená)

Odkazová
strana

Quality	       / RAW/ RAW+   /   /   /   /   /  	50
Beep	Zapnuto/vypnuto	99
Shoot w/o card	Zapnuto/vypnuto	99
AEB	Krok nastavení 1/3, rozsah ± 2 kroky	93
WB SHIFT/BKT	9 úrovní barevné odchylky B/A/M/G/odchylka B/A a M/G s jednoúrovňovým krokem, ± 3 úrovně	64, 65
Custom WB	Ruční nastavení vyvážení bílé	62
Color temp.	Nastavit na 2 800–10 000 K (krok nastavení 100 K)	63
Color space	sRGB/Adobe RGB	67
Picture Style	Standardní/Portrét/Krajina/Neutrální barvy/Věrné barvy/ Monochromaticky/Uživatелеm definované 1, 2, 3	53, 55,
		58

< > Nabídka přehrávání (modrá)

Protect	Ochrana snímku	117
Rotate	Otáčení snímku	113
Print order	Určuje, které snímky mají být vytištěny (DPOF)	139
Auto play	Automatické přehrávání snímků	112
Review time	Vypnuto/2 s/4 s/8 s/Přidržit	104
AF points	Zobrazují se/nezobrazují se	108
Histogram	Jas /RGB	109

-  Položky nejsou v režimu <  > (Plná automatika) zobrazovány.
- V režimu <  > (Plná automatika) nejsou zobrazovány režimy záznamové kvality RAW a RAW+JPEG.

<M> Nabídka nastavení (žlutá)

Auto power off	1 min /2 min/4 min/8 min/15 min/30 min/Vypnuto	39
Auto rotate	Zapnuto/vypnuto	105
LCD brightness	5 úrovní	106
Date/Time	Nastavení data/času	40
File numbering	Souvislé/Automatický reset/Ruční reset	70
Select folder	Výběr a vytvoření složky	68
Language	Možnost volby z 15 jazyků (angličtina, němčina, francouzština, holandština, dánština, finština, italština, norština, švédština, španělština, ruština, zjednodušená čínština, tradiční čínština, korejšťina, japonština)	38
Video system	NTSC/ PAL	116
Communication	Tisk/PTP/Připojení PC	123
Format	Inicializuje a vymaže kartu	120
Custom Functions (C.Fn)	Přizpůsobení fotoaparátu	149
Clear settings	Zrušení všech nastavení fotoaparátu (Reset fotoaparátu na výchozí nastavení.)	37
	Zrušení nastavení všech uživatelských funkcí (Resetuje všechna nastavení uživatelských funkcí na výchozí.)	150
	Zrušení registrovaného nastavení fotoaparátu. (Resetuje nastavení <M> voliče režimů na výchozí.)	148
Register camera settings	Zaregistruje aktuální nastavení fotoaparátu pod nastavení <M> voliče režimů.	148
Sensor cleaning	Vybrat pro očištění snímače.	42
Image transfer (LAN) settings	Zobrazuje se, když je používán bezdrátový odesílač souborů WFT-E1/E1A.	-
Firmware Ver.	Vybrat pro aktualizaci mikroprogramového vybavení.	-

- Položky nejsou v režimu <M> (Plná automatika) zobrazovány.

Poznámka k LCD monitoru

- LCD monitor nelze používat jako hledáček pro fotografování.
- Jas LCD monitoru můžete nastavit na jednu z pěti úrovní. (str. 106)

Obnovení výchozích nastavení fotoaparátu *

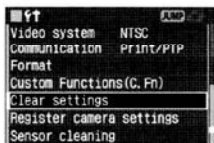

- 1** Vyberte [Clear settings].
- Ovladačem <○> vyberte [↑↑ Clear settings], potom stiskněte <SET>.

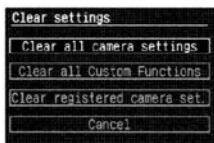

- 2** Vyberte [Clear all camera settings].
- Ovladačem <○> vyberte [Clear all camera settings], potom stiskněte <SET>.

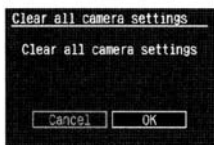

- 3** Vyberte [OK].
- Ovladačem <○> vyberte [OK], potom stiskněte <SET>. Výchozí nastavení budou obnovena.
 - ▶ Výchozí nastavení fotoaparátu jsou uvedena níže.

Nastavení fotografování

AF mode	Jednosnímkový AF
AF point selection	Automatický výběr bodu AF
Metering mode	Poměrové měření
Drive mode	Jednotlivé snímky
Exposure compensation	0 (nula)
AEB	Vypnuto
Flash exposure compensation	0 (nula)
Custom Functions	Zachování aktuál. nastavení

Nastavení záznamu snímku

Quality	L
ISO speed	100
Color space	sRGB
White balance	AWB
Color temperature	5 200 K
WB correction	Vypnuto
WB-BKT	Vypnuto
Picture Style	Standardní

- Na výchozí nastavení budou rovněž resetovány styly obrázků.

MENU Nastavení jazyka

Jazyk rozhraní na LCD monitoru lze nastavit na jeden z patnácti možných jazyků.

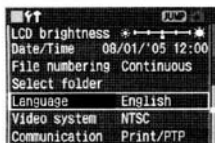

1 Vyberte [Language].

- Ovladačem <○> vyberte [Language], potom stiskněte <SET>.
- ▶ Zobrazí se obrazovka Language.



2 Nastavte požadovaný jazyk.

- Ovladačem <○> vyberte jazyk, potom stiskněte <SET>.
- ▶ Jazyk se změní.

English	Angličtina
Deutsch	Němčina
Français	Francouzština
Nederlands	Holandština
Dansk	Dánština
Suomi	Finština
Italiano	Italština
Norsk	Norština
Svenska	Švédština
Español	Španělština
Русский	Ruština
简体中文	Zjednodušená čínština
繁體中文	Tradiční čínština
한국어	Korejština
日本語	Japonština

MENU Nastavení času vypnutí napájení/Auto power off

Čas automatického vypnutí můžete nastavit tak, aby se fotoaparát automaticky vypnul po stanovené době nečinnosti. Nechcete-li, aby se fotoaparát automaticky vypnul, nastavte položku na [Off]. Po vypnutí napájení můžete fotoaparát znovu zapnout stisknutím spouště nebo jiného tlačítka.

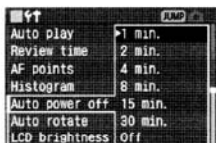

Auto play	1 min.
Review time	2 min.
AF points	4 min.
Histogram	8 min.
Auto power off	15 min.
Auto rotate	30 min.
LCD brightness	Off

1 Vyberte [Auto power off].

- Ovladačem <○> vyberte [↑ Auto power off], potom stiskněte <SET>.

2 Nastavte požadovaný čas.

- Ovladačem <○> vyberte požadovaný čas, potom stiskněte <SET>.



- Po automatickém vypnutí napájení můžete fotoaparát znovu zapnout stisknutím některého z těchto ovladačů: spouště, tlačítka <DRIVE-ISO> a tlačítka <MENU>. Stisknutím tlačítka <⏏>, <⏏> nebo <JUMP> fotoaparát nezapnete.
- Pokud je automatické vypnutí napájení nastaveno na [OFF] a LCD monitor je ponechán zapnutý, po 30 minutách se vypne.

MENU Nastavení data a času

Níže uvedeným způsobem nastavte datum a čas.

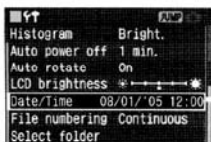

1 Vyberte [Date/Time].

- Ovladačem <O> vyberte [Date/Time], potom stiskněte <SET>.
- ▶ Zobrazí se obrazovka pro datum/čas.

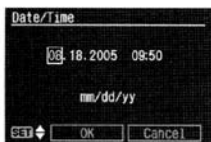

2 Nastavte datum a čas.

- Tlačítkem <SET> lze přepínat oranžový symbol mezi a .
- Pokud je zobrazováno , můžete otáčením ovladače <O> vybrat, zda se bude korigovat datum nebo čas, a potom stisknout <SET>.
- Pokud je zobrazováno , nastavíte správné číslo otočením ovladače <O>, potom stiskněte <SET>.

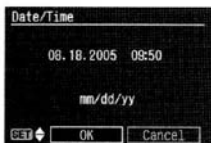

3 Potvrďte nastavení.

- Pokud je zobrazováno , ovladačem <O> vyberte [OK], potom stiskněte <SET>.
- ▶ Datum/čas se nastaví a znovu se zobrazí nabídka. Nastavená minuta potom bude počítána od 0 sekund.

! Každý zhotovený snímek je nahrán s datem a časem, kdy byl pořízen. Nejsou-li datum a čas řádně nastaveny, budou zaznamenány nesprávně. Dbejte na to, aby datum a čas byly nastaveny správně.

Výměna baterie data/času

Baterie data/času (zálohovací) uchovává datum a čas fotoaparátu. Životnost baterie je přibližně 5 let. Jestliže se při výměně napájecího akumulátoru datum/čas resetuje, vyměňte zálohovací baterii níže popsaným způsobem za novou lithiovou baterii CR2016.

Rovněž se resetuje nastavení data/času, proto budete muset nastavit správné datum/čas.

1 Přepněte spínač <☺> do polohy <OFF>.

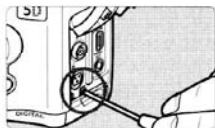

2 Vyšroubujte šroubek držáku baterie.

- Použijte malý šroubovák (např. Philips).
- Dejte pozor, abyste šroubek neztratili.

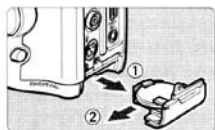

3 Vysuňte držák baterie.

- Vytlačte baterii ve směru ☺.

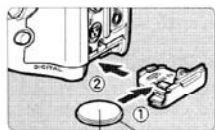

4 Vyměňte baterii v držáku baterie.

- Ujistěte se, že je baterie správně zorientována (+ -).

(-) (+)

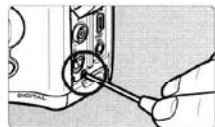

5 Utáhněte šroubek držáku baterie.

! Pro zálohování data/času musí být použita lithiová baterie typu CR2016.

MENU Čištění snímače CMOS *

Snímač CMOS je něco jako film u klasických fotoaparátů. Pokud ulpí na povrchu obrazového snímače nečistota, mohou být na snímcích tmavé skvrny. Abyste tomuto zabránili, očistěte obrazový snímač níže popsaným způsobem.

Doporučujeme použít sadu napájecího adaptéru ACK-E2 (volitelná, viz str. 166). Použijete-li akumulátor, zajistěte, aby byl dostatečně nabitý.

1 Nainstalujte DC propojku (str. 26) nebo akumulátor a přepněte spínač <☺> do polohy <ON>.

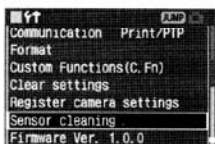

2 Vyberte [Sensor cleaning].

- Ovladačem <○> vyberte [Sensor cleaning], potom stiskněte <SET>.
- ▶ Má-li akumulátor dostatek energie, zobrazí se obrazovka z kroku 3.
- Je-li vybit, zobrazí se varovné hlášení, a vy nebude moci dále pokračovat. Buď akumulátor dobijte, nebo přístroj napájejte přes DC propojku a začněte znovu od kroku 1.

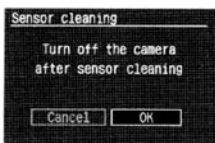

3 Vyberte [OK].

- Ovladačem <○> vyberte [OK], potom stiskněte <SET>.
- ▶ Zrcadlo se zablokuje a závěrka se otevře.
- ▶ Na LCD panelu začne blikat „CLn“.



4 Očistěte obrazový snímač.

- Pryžovým ofukovačem opatrně odfoukněte z povrchu obrazového snímače veškerý prach a jiné nečistoty.

5 Ukončete čištění.

- Přepněte spínač <☺> do polohy <OFF>.
- ▶ Fotoaparát se vypne, závěrka se zavře a zrcadlo se sklopí zpět dolů.
- Přepněte spínač <☺> do polohy <ON>. Fotoaparát se tak připraví na fotografování.



- Během čištění snímače nikdy neprovádějte dále uvedené činnosti, které by mohly vypnout napájení. Při vypnutí napájení se zavře závěrka, a tím by mohlo dojít k poškození lamel závěrky a obrazového snímače.
 - Přepněte přepínač <☺> na <OFF>.
 - Otevřete kryt slotu CF karty.
 - Otevřete kryt oddělení pro baterie.
- Hrot ofukovače nezasouvejte do fotoaparátu více než po úroveň objímky pro objektiv. V případě vypnutí napájení se zavře závěrka, a hrozí nebezpečí poškození lamel závěrky a obrazového snímače.
- Ofukovač mějte bez nasazeného štětce. Štětec by mohl snímač poškrábat.
- Nikdy k čištění snímače nepoužívejte vzduch nebo plyn ve spreji. Tlak proudícího vzduchu může snímač poškodit nebo expandované plyny mohou na snímači namrznout.
- Při vybití akumulátoru zazní zvukový signál a na LCD panelu se rozblíká ikona <⏻>. Nastavte spínač <☺> do polohy <OFF> a vyměňte akumulátor. Potom začněte znovu od začátku.
- Snímač nelze čistit, pokud je k fotoaparátu připevněno držadlo s akumulátorem BG-E4 (volitelné) a přístroj je napájen z baterií velikosti AA. Použijte sadu napájecího adaptéru ACK-E2 (volitelnou) nebo akumulátor s dostatečnou kapacitou.

Pokud nejste schopni veškerou nečistotu odstranit, obraťte se na servisní centrum Canon.

Dioptrické seřízení

Nastavením dioptrií podle vašeho zraku můžete vidět obraz v hledáčku ostře i bez brýlí. Nastavitelný rozsah dioptrického seřízení fotoaparátu je -3 až $+1$ dioptrie.



Otočte ovladačem dioptrického seřízení.

- Pootočením ovladače doleva nebo doprava zobrazte v hledáčku body AF ostře.
- Obrázek ukazuje ovladač při standardním nastavení (-1 D).



Jestliže vám dioptrické seřízení fotoaparátu nezajistí ostrý obraz v hledáčku, doporučujeme použít dioptrickou korekční čočku E (10 typů, volitelný doplněk).

Držení fotoaparátu

V zájmu dosažení ostrých snímků držte fotoaparát pevně, abyste minimalizovali riziko pohybu.



- Pravou rukou pevně uchopte fotoaparát za držadlo, přitom přitlačte oba lokty lehce k tělu.
- Levou rukou přidržujte objektiv zespodu.
- Fotoaparát přiložte k obličeji a dívejte se hledáčkem.
- Stabilnějšího postoje dosáhnete, když budete mít jednu nohu mírně předkročenou.

2

Plně automatické fotografování

Tato kapitola vysvětluje, jak snadno fotografovat pomocí režimu <□> (Plná automatika) voliče režimů. Režim <□> automaticky nastavuje režim AF, režim řízení atd. Stačí fotoaparát zaměřit a stisknout spoušť. Kromě toho jsou, aby se zabránilo nechtěné obsluze fotoaparátu, tlačítka <AF-WB> <ISO> <☉•☒> <☐☐☐> <✱> a ovladač <☼> v těchto režimech znepřístupněny. Nemusíte se tak obávat, že byste omylem způsobili nějaké chyby.

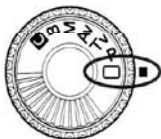

Používání plně automatiky

Pro rychlé a snadné fotografování stačí pouze fotoaparát zaimit a stisknout spoušt'. Díky devíti bodům AF pro zaostření objektu může opravdu každý snadno zhotovit pěkné snímky.



1 Volič režimů nastavte do polohy <input type="checkbox"/>.

- ▶ Automaticky bude režim AF nastaven na <AI FOCUS>, režim řízení na <input type="checkbox"/>, a režim měření na <input type="checkbox"/>.

Bod AF



2 Zaměřte libovolný bod AF na objekt.

- Pro zaostření objektu je automaticky zvolen jeden z devíti bodů AF, a to takový, který nejlépe pokrývá nejbližší objekt.



3 Zaostřete na objekt.

- Zaostřete stisknutím spouště závěrky do poloviny.
- ▶ Bod AF, který dosáhne zaostření, krátce zablíká červeně. Současně zazní zvuková signalizace a rozsvítí se v hledáčku potvrzovací světlo zaostření <input type="checkbox"/>.

Potvrzovací světlo zaostření
Rychlost závěrky
Clona

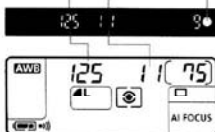

4 Zkontrolujte zobrazované údaje.

- ▶ Automaticky se nastaví rychlost závěrky a clonové číslo a jejich hodnoty se zobrazí na LCD panelu a v hledáčku.



5 Zhotovte snímek.

- Sestavte kompozici snímku a úplně stiskněte spoušť závěrky.
- ▶ Pořízený snímek se přibl. na 2 sekundy zobrazí na LCD monitoru.
- Chcete-li zobrazit snímky zaznamenané na CF kartě, stiskněte tlačítko <▶>. (str. 107)

- ● Chcete-li nastavit zoom, učíňte tak před zaostřováním. Otočení zaostřovacího kroužku po zaostření může záběr rozostřit.
- Když se zaplní CF karta, zobrazí se na LCD panelu varování plně CF karty „FuLL CF“, a nebude možné fotografovat. CF kartu zaměňte za jinou, na níž je dostatek místa.
- U jiných objektivů než Canon může při použití s fotoaparátů EOS docházet k nesprávné funkci fotoaparátu nebo objektivu.

- ☒ ● Při zaostření se zaostřování a expozice zablokují na nastavených hodnotách.
- Bliká-li potvrzovací světlo zaostření <●>, nelze snímek zhotovit. (str. 80).
- Současně může červeně bliknout i více bodů AF. To indikuje, že zaostření bylo dosaženo ve všech těchto bodech AF.
- Přístroj umožňuje vypnout zvukovou signalizaci při dosažení zaostření. (str. 99).
- Čas prohlížení snímku po jeho zachycení může být změněn nastavením položky nabídky [▶ Review time] (str. 104).
- Chcete-li vybrat, který bod AF bude použit pro zaostřování, nastavte volič režimů do polohy <P>, potom vyberte bod AF podle postupu „Výběr bodu AF“ (str. 77).

Funkce samospouště

Chcete-li být i vy na zhotovovaných snímcích, jistě oceníte režim samospouště.



1 Stiskněte tlačítko <DRIVE-ISO>. (⊙6)

2 Vyberte <⊙>.

- Pozorujte LCD panel a ovladačem <⊙> vyberte <⊙>.



3 Zaostřete na objekt.

- Divejte se hledáčkem a stiskněte spoušť do poloviny, abyste zkontrolovali, že svítí potvrzovací světlo zaostření a že se zobrazuje nastavení expozice.

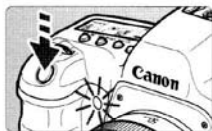

4 Zhotovte snímek.

- Divejte se hledáčkem a stiskněte spoušť závěrky.
- ▶ Zazní zvukový signál, rozblíká se indikátor samospouště a snímek se zhotoví přibližně za 10 sekund. Během prvních 8 sekund zní pomalu zvuková signalizace a také pomalu bliká kontrolka. Během posledních 2 sekund zní tón rychleji a kontrolka svítí souvisle.
- ▶ Po dobu činnosti samospouště je na LCD panelu zobrazován v sekundách odpočet do okamžiku vyfotografování.

! Pozor, abyste při aktivaci samospouště (tj. při stisknutí spouště) nestáli před fotoaparátem. Došlo by ke špatnému zaostření snímku.



- Při fotografování se samospouští nasadte fotoaparát na stativ.
- Jestliže chcete samospoušť po spuštění zrušit, stiskněte znovu tlačítko <DRIVE-ISO>.
- Chcete-li se samospouští vyfotografovat sebe, použijte blokování zaostření (str. 79) na objektu v přibližně stejné vzdálenosti, jako budete vy.
- Zvukovou signalizaci můžete rovněž ztišit. (str. 99)

3

Nastavení obrazu

Tato kapitola vysvětluje nastavení digitálního obrazu pro záznamovou kvalitu snímku, styl obrázku, citlivost ISO, vyvážení bílé a barevný prostor.

- V režimu <□> (Plná automatika) lze provádět pouze tato nastavení, vysvětlená v této kapitole: záznamová kvalita (kromě RAW a RAW+JPEG), výběr metody číslování souborů, výběr a vytvoření složky a kontrola nastavení fotoaparátu.
- Hvězdička ★ na pravé straně nadpisu stránky indikuje, že odpovídající vlastnost nelze měnit v režimu <□> (Plná automatika).

MENU Nastavení záznamové kvality snímku

Režimy **L**/**L**/**M**/**M**/**S**/**S** zaznamenávají snímek v hojně používaném formátu JPEG. V režimu **RAW** vyžaduje zachycený snímek následně zpracování dodaným softwarem. Režimy **RAW**+**L**/**L**+**L**/**M**+**M**/**M**+**S**/**S**+**S** (RAW+ JPEG) současně nahrávají snímek ve formátu RAW i JPEG. **Mějte na paměti, že v režimu <O> (Plná automatika) nelze nastavovat RAW nebo RAW+JPEG.**

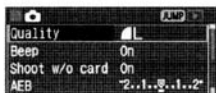

1 Vyberte [Quality].

- Ovladačem <O> vyberte [**Quality**], potom stiskněte <SET>.
- ▶ Zobrazí se obrazovka záznamové kvality.

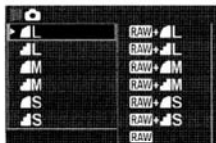

2 Nastavte požadovanou záznamovou kvalitu.

- Ovladačem <O> vyberte požadovanou záznamovou kvalitu a potom stiskněte <SET>.

Nastavení záznamové kvality snímku

Záznamová kvalita snímku	Typ snímku (Přípona)	Pixely	Velikost tisku
L (Velký Jemný)	JPEG (.JPG)	4368 x 2912 (Přibl. 12,7 miliony)	A3 nebo větší
L (Velký Normální)		3168 x 2112 (Přibl. 6,7 miliony)	A4 - A3
M (Střední Jemný)		2496 x 1664 (Přibl. 4,2 miliony)	A4 nebo menší
M (Střední Normální)			
S (Malý Jemný)			
S (Malý Normální)			
RAW (RAW)	RAW (.CR2)	4368 x 2912 (Přibl. 12,7 miliony)	A3 nebo větší



- Ikony **L** (Jemný) a **M** (Normální) indikují kompresní poměr snímku. Požadujete-li lepší kvalitu, vyberte nízkou kompresi <L>. Je-li vaším cílem šetřit prostor, abyste mohli zaznamenat více snímků, vyberte vyšší kompresi <M>.
- Při zvolení RAW+JPEG se budou do stejné složky ukládat RAW a JPEG snímky pod stejným číslem souboru.

Velikost obrazového souboru a kapacita CF karty v závislosti na záznamové kvalitě snímku

Záznamová kvalita snímku	Velikost obrazového souboru (přibl. MB)	Počet možných snímků
L	4,6	101
L	2,3	196
M	2,7	168
M	1,4	319
S	2,0	233
S	1,0	446
RAW + L	-	22
RAW + L		25
RAW + M		24
RAW + M		26
RAW + S		25
RAW + S		27
RAW		12,9

- Počet zhotovitelných snímků a maximální počet snímků ve sledu (str. 52) platí pro CF kartu Canon 512 MB.
- Velikost individuálního snímku, počet zhotovitelných snímků a maximální počet snímků ve sledu při souvislém fotografování jsou založeny na testovacích standardech Canon (ISO 100, Styl obrázku: [Standard]). Skutečná velikost individuálního snímku, počet zhotovitelných snímků a maximální počet snímků ve sledu se bude měnit v závislosti na objektu, režimu fotografování, citlivosti ISO, stylu obrázku atd.
- V případě monochromatických snímků (str. 53) bude velikost souboru menší, z tohoto důvodu bude počet zhotovitelných snímků větší.
- Na horním LCD panelu můžete kontrolovat, kolik snímků lze na CF kartu ještě nahrát.







Poznámka k RAW

Formát RAW předpokládá, že snímek bude procházet následným zpracováním na osobním počítači. To vyžaduje speciální znalosti, avšak k dosažení požadovaného efektu můžete použít dodaný software. Zpracování snímku značí úpravu vyvážení bílé, kontrastu apod. RAW snímků tak, aby se vytvořil požadovaný snímek.

Mějte na paměti, že přímý tisk ani objednávka tisků (DPOF) nebudou s RAW snímky pracovat.

Max. počet snímků při souvislém fotografování

Maximální počet snímků ve sledu při souvislém fotografování závisí na jejich záznamové kvalitě. Přibližný maximální počet snímků ve sledu při souvislém fotografování je pro jednotlivé záznamové kvality uveden v tabulce níže. Pamatujte, že u vysokorychlostních CF karet může být maximální počet snímků ve sledu větší než indikovaný v tabulce, a to v závislosti na podmínkách fotografování.

Záznamová kvalita snímku	 L	 L	 M	 M	 S	 S	RAW	RAW + JPEG
Max. počet ve sledu	60	150	120	319*	200	446*	17	12

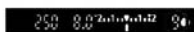

* Souvislé fotografování je možné do zaplnění CF karty.



Max. počet ve sledu

- Počet zbývajících snímků pro maximální možný počet snímků ve sledu je indikován v pravém dolním rohu hledáčku.
- Pokud je zobrazováno „9“, znamená to, že maximální počet snímků ve sledu je devět a více snímků. Při zobrazení „6“ je to šest snímků.
- Když při fotografování klesne počet zbývajících snímků v maximálním počtu snímků ve sledu pod 9, zobrazuje se v hledáčku „8“, „7“ atd. Když ukončíte souvislé fotografování, maximální počet snímků ve sledu se zvýší.

 Po zpracování všech zachycených snímků a zapsání na CF kartu budou platit údaje z výše uvedené tabulky pro maximální počet snímků ve sledu.

-  ● S posouváním vyvážení bílé (str. 65), bude maximální počet snímků ve sledu nižší.
- Maximální počet snímků ve sledu se zobrazuje, i když je režim řízení nastaven na  (Po snímcích) nebo . Maximální počet snímků ve sledu se zobrazuje, i když není ve fotoaparátu vložena CF karta. Proto si před fotografování zkontrolujte, zda máte v přístroji CF kartu.

MENU Výběr stylu obrázku *

Výběrem stylu obrázku můžete získat požadované obrazové efekty. Nastavením jednotlivých stylů obrázků můžete rovněž získat vlastní obrazové efekty.



1 Vyberte [Picture Style].

- Ovladačem <○> vyberte [Picture Style], potom stiskněte <SET>.
- ▶ Zobrazí se obrazovka pro výběr stylu obrázku.

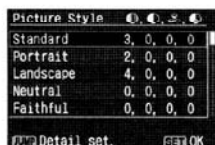

2 Vyberte styl obrázku.

- Ovladačem <○> vyberte požadovaný styl obrázku, potom stiskněte <SET>.

Efekty stylu obrázku

• Standardní

Snímek má živé barvy a ostrou a jasnou kresbu. Jedná se o styl obrázku uplatňovaný v režimu <□> (Plná automatika).

• Portrét

Pro krásnější tóny pleti. Snímek vypadá ostřeji a kontrastněji. Změnou [Color tone] (str. 54) můžete upravit tón pleti.

• Krajina

Pro živější modrou a zelenou barvu a velmi ostré a kontrastní snímky.

• Neutrální barvy

Pro přirozené barvy a klidné snímky. Neuplatňuje se ostření.

• Věrné barvy

Pokud je objekt fotografován v teplotě chromatičnosti 5 200 K, je barva kolorimetricky upravena tak, aby odpovídala barvě objektu. Neuplatňuje se ostření.

• Monochromatické fotografie

Pro černobílé snímky.



- Pro dosažení přirozeného vzhledu černobílých fotografií nastavte vhodné vyvážení bílé.
- Černobílé JPEG snímky zachycené s nastavením **[Monochrome]** nelze převádět do barevných, a to ani grafickým editačním softwarem.



RAW snímky zachycené s nastavením **[Monochrome]** lze převádět do barevných pomocí dodaného softwaru.

• Uživatelem definované 1–3

Zaregistrovat můžete své vlastní nastavení stylu obrázku (str. 58). Jákýkoli uživatelem definovaný styl obrázku, který nebyl nastaven, bude mít stejné nastavení jako standardní styl obrázku.

Poznámka k obrazovce pro výběr stylu obrázku

Symbolsy v pravém horním rohu obrazovky pro výběr stylu obrázku odpovídají ostrosti, kontrastu, barevné saturaci, barevnému tónu, efektu filtru a barevnému tónování.

Číslice indikují nastavení pro jednotlivé položky.

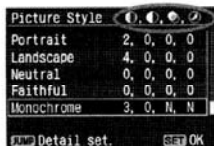
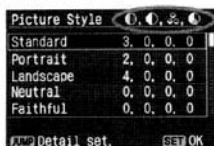

Symbolsy

	Ostrost
	Kontrast
	Barevná saturace
	Barevný tón
	Efekt filtru (monochromaticky)
	Barevný tón (monochromaticky)

MENU Přizpůsobení stylu obrázku *

Styl obrázku si můžete uživatelsky přizpůsobit změnou jednotlivých parametrů, např. [Sharpness] a [Contrast]. Přizpůsobení [Monochrome] viz str. 56.



1 Vyberte [Picture Style].

- Ovladačem <○> vyberte [Picture Style], potom stiskněte <SET>.
- ▶ Zobrazí se obrazovka pro výběr stylu obrázku.

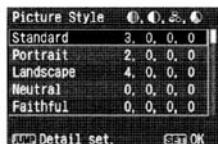

2 Vyberte styl obrázku.

- Otočením ovladače <○> vyberte požadovaný styl obrázku jiný než [Monochrome], potom stiskněte <JUMP>.
- ▶ Zobrazí se obrazovka pro nastavení.

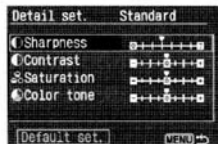

3 Nastavte parametry.

- Ovladačem <○> vyberte parametr, např. [Sharpness], potom stiskněte <SET>.
- Ovladačem <○> vyberte požadované nastavení, potom stiskněte <SET>.
- Chcete-li se vrátit na obrazovku pro výběr stylu obrázku, stiskněte tlačítko <MENU>.
- ▶ Jakékoli jiné nastavení než výchozí bude zobrazeno v modré barvě.

Parametry a jejich nastavení

Sharpness	[0] : Menší ostrost linky	[+7] : Ostrá linka
Contrast	[-4] : Nizký kontrast	[+4] : Vysoký kontrast
Color saturation	[-4] : Nizká saturace	[+4] : Vysoká saturace
Color tone	[-4] : Tón pleti více do červena	[+4] : Tón pleti více do žluta

Úprava monochromatického nastavení

Pro položku Monochrome můžete rovněž nastavit [Filter effect] a [Toning effect] (str.57) a samozřejmě také [Sharpness] a [Contrast].

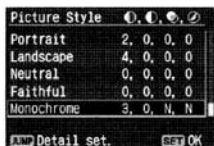

1 Vyberte [Monochrome].

- Krokem 2 na str. 53 vyberte [Monochrome] a potom stiskněte tlačítko <JUMP>.
- ▶ Zobrazí se obrazovka pro nastavení.

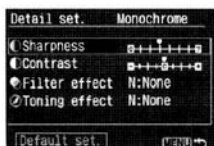

2 Nastavte parametry.

- Ovladačem <○> vyberte parametr, např. [Sharpness], potom stiskněte <SET>.
- Ovladačem <○> vyberte požadované nastavení, potom stiskněte <SET>.
- Chcete-li se vrátit na obrazovku pro výběr stylu obrázku, stiskněte tlačítko <MENU>.
- ▶ Jakékoli jiné nastavení než výchozí bude zobrazeno v modré barvě.
- Jakmile fotoaparát obnoví fotografování, zobrazí se na LCD panelu <B/W>.

Efekty filtrů

S digitálními snímky lze uplatnit stejný efekt, jako kdyby se použily filtry u černobílého filmu. Barvu lze zesvětlit použitím filtru s podobnou nebo stejnou barvou. Současně se tím ztmaví doplňkové barvy.

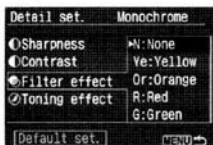

Filtr	Příklad efektů
N: None	Normální černobílý snímek bez jakýchkoli efektů filtru.
Ye: Yellow	Obloha bude přirozenější a bílé mraky budou čistější.
Or: Orange	Obloha bude mírně tmavší. Západ slunce bude třípytivější.
R: Red	Obloha bude poměrně tmavá. Padající listí bude výraznější a jasnější.
G: Green	Tóny pleti a rty budou jemnější. Listí stromů bude výraznější a jasnější.

 Nastavení položky [**Contrast**] na stranu plus způsobí, že efekt filtru bude zřetelnější.

Tónovací efekt

Při nastavení barevného tónování bude na zachycený černobílý snímek toto tónování aplikováno před jeho záznamem na CF kartu. Tím dosáhnete působivějšího vjemu.

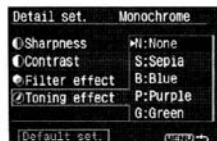

Vybírat lze následující nastavení:
[N:None] [S:Sepia] [B:Blue] [P:Purple]
[G:Green]

MENU Registrace stylu obrázku ★

Svůj vlastní styl obrázku můžete zaregistrovat pod položku User Defined 1 až 3.

Nastavit můžete ostrost, kontrast a další parametry s ohledem na své preference. Dodaným softwarem můžete rovněž vybrat již nastavený styl obrázku.



1 Vyberte [Picture Style].

- Ovladačem <○> vyberte [Picture Style], potom stiskněte <SET>.
- ▶ Zobrazí se obrazovka pro výběr stylu obrázku.

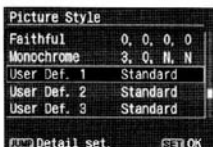

2 Vyberte [User Defined]

- Ovladačem <○> vyberte [User Defined 1/2/3], potom stiskněte <JUMP>.
- ▶ Zobrazí se obrazovka pro nastavení.

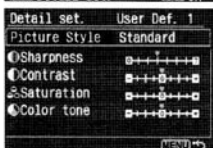

3 Vyberte základní styl obrázku.

- Při vybraném [Picture Style], stiskněte <SET>.



- Ovladačem <○> vyberte základní styl obrázku, potom stiskněte <SET>.
- Pokud máte již nastavený styl obrázku, dodaným softwarem, vyberte jej zde.

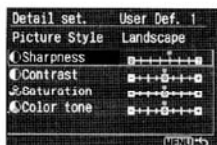

4 Nastavte parametry.

- Ovladačem <O> vyberte parametr, např. [Sharpness], potom stiskněte <SET>.
- Ovladačem <O> zvolte požadované nastavení, potom stiskněte <SET>. Podrobnosti viz „Přízpůsobení stylu obrázku“ na str. 55–57.
- Stisknutím tlačítka <MENU> zaregistrujete nový styl obrázku. Znovu se zobrazí obrazovka pro výběr stylu obrázku.
- ▶ Základní styl obrázku bude zobrazován napravo od [User Defined 1/2/3].
- ▶ Pokud změníte výchozí hodnotu parametru, např. [Sharpness], zobrazí se název základního stylu obrázku modře.

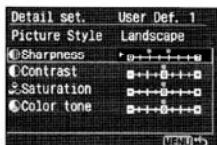

Neúmyslná změna nastavení stylu obrázku

Pokud je uživatelem definovaný styl obrázku již zaregistrován jako váš vlastní styl obrázku, postupem popsaným na str. 58 až do kroku 3 pro tento uživatelem definovaný styl obrázku jej vrátí na výchozí nastavení.

Pokud jej nechcete změnit, tento postup neopakujte.

ISO Nastavení citlivosti ISO ★

Citlivost ISO je číselná indikace citlivosti na světlo. Vyšší číslo citlivosti ISO znamená rovněž vyšší citlivost na světlo. Vysoká citlivost ISO je tedy vhodná pro fotografování při nízkém osvětlení nebo pohybujících se objektů. Snímek může ale být zrnitější, se šumem apod. Nízká citlivost ISO není zase vhodná pro nízké osvětlení nebo pro akční snímky, obraz má ale čistší kresbu.

Na fotoaparátu lze nastavit citlivosti ISO 100 až 1600 s přesností 1/3 kroku. V režimu <□> (Plná automatika) se citlivost ISO nastaví automaticky v rozsahu ISO 100–400.



1 Stiskněte tlačítko <DRIVE-ISO>. (⊙6)

- ▶ Na LCD panelu se zobrazí aktuální citlivost ISO.
- V režimu <□> (Plná automatika) se na LCD panelu zobrazí „Auto“.

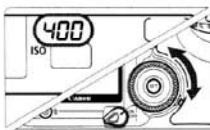

2 Nastavení citlivosti ISO

- Při sledování horního LCD panelu otáčejte ovladačem <⊙>.

- S většími citlivostmi ISO a vyššími okolními teplotami vzrůstá v obraze šum.
- Vysoké teploty, vysoké citlivosti ISO nebo dlouhé expozice, mohou zapříčinit nepravidelné barvy v obraze.

- Při nastavení funkce C.Fn-08 [ISO expansion] na [1: On] (str. 153) lze rovněž nastavit „L“ (ISO 50) a „H“ (ISO 3200).
- Stisknete-li tlačítko <DRIVE-ISO>, zobrazí se v hledáčku aktuální citlivost ISO nebo „Auto“.

WB Nastavení vyvážení bílé *

Při obvyklém fotografování postačí k automatickému nastavení optimálního vyvážení bílé zvolit <AWB>. Nelze-li nastavením <AWB> dosáhnout přirozených barev, můžete vyvážení bílé nastavit ručně podle světelného zdroje. V režimu <□> (Plná automatika) se nastaví automaticky <AWB>.

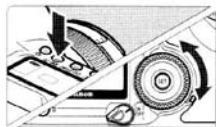

1 Stiskněte tlačítko <AF·WB>. (♻️)

2 Vyberte nastavení vyvážení bílé.

- Při sledování horního LCD panelu otáčejte ovladačem <◉>.



Zobrazení	Režim	Teplota chromatičnosti (přibl. K)
AWB	Auto	3 000–7 000
☀️	Denní světlo	5 200
☁️	Stín	7 000
☁️	Zataženo, soumrak, západ slunce	6 000
💡	Žárovka	3 200
💡	Bílé zářivkové světlo	4 000
⚡	Blesk	6 000
📷	Uživatelské nastavení*	2 000–10 000
🌡️	Teplota chromatičnosti	2 800–10 000

* Nastavte optimální vyvážení bílé ručně podle osvětlení. (str. 62)

Poznámky k vyvážení bílé

V závislosti na teplotě chromatičnosti jsou ve zdrojovém světle obsaženy různé úrovně jednotlivých primárních barev RGB (červená, zelená a modrá). Jestliže je teplota chromatičnosti vysoká, obsahuje světlo více modré. Při nízké teplotě chromatičnosti je světlo více červené. Lidským očím se bílý objekt jeví bíle bez ohledu na typ osvětlení. Tento digitální fotoaparát umožňuje nastavovat teplotu chromatičnosti pomocí softwaru tak, aby barvy ve snímku vypadaly přirozeněji. Objekt v bílé barvě je použit jako kritérium pro nastavení ostatních barev. Nastavení fotoaparátu <AWB> používá pro automatické vyvážení bílé CMOS snímáč.

MENU Uživatelské vyvážení bílé *

Při uživatelském vyvážení bílé vyfotografujete bílý objekt, který bude použit jako základ pro nastavení vyvážení bílé. Výběrem tohoto snímku nainportujete jeho data vyvážení bílé do nastavení vyvážení bílé.

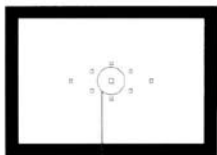

Bodové měření

1 Vyfotografujte bílý objekt.

- Běžný bílý objekt by měl vyplňovat kruh bodového měření.
- Přepínač režimů zaostřování na objektivu přepněte do polohy <MF>, potom ručně zaostřete. (str. 80)
- Vyberte libovolné nastavení vyvážení bílé. (str. 61)
- Bílý objekt vyfotografujte tak, aby bylo dosaženo standardní expozice.

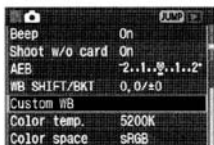

2 Vyberte [Custom WB].

- Ovladačem <O> vyberte [Cu-
stom WB], potom stiskněte <SET>.
- ▶ Zobrazí se obrazovka uživatelského vyvážení bílé.

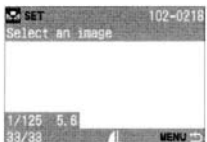

3 Vyberte snímek.

- Ovladačem <O> vyberte snímek zachycený v kroku 1, potom stiskněte <SET>.
- ▶ Data vyvážení bílé snímku budou importována a zobrazí se nabídka.

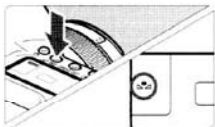

4 Vyberte uživatelské vyvážení bílé.

- Po ukončení nabídky stiskněte tlačítko <AF-WB>.
- Pozorujte LCD panel a ovladačem <O> vyberte <[WB]>.

- ❗
 - Pokud expozice dosažená v kroku 1 je podexponovaná nebo přeexponovaná, nelze správného vyvážení bílé dosáhnout.
 - Jestliže snímek byl pořízen při nastavení stylu obrázku na [Monochrome] (str. 54), nelze jej v kroku 3 vybrat.
- 📷 Přesnějšího vyvážení bílé můžete dosáhnout 18% šedou kartou (komerčně dostupnou).

MENU Nastavení teploty chromatičnosti*

Teplotu chromatičnosti vyvážení bílé můžete nastavit číselně.



1 Stiskněte tlačítko <AF·WB>. (ⓘ6)

2 Vyberte teplotu chromatičnosti.

- Pozorujte LCD panel a ovladačem <○> vyberte <K>.

3 V nabídce vyberte [Color temp.].

- Ovladačem <○> vyberte [📷 Color temp.], potom stiskněte <SET>.

4 Nastavte teplotu chromatičnosti.

- Ovladačem <○> vyberte požadovanou teplotu chromatičnosti, potom stiskněte <SET>.
- Teplota chromatičnosti může být nastavována v rozsahu 2 800 až 10 000 K s krokem 100 K.

- ❗
 - Při nastavování teploty chromatičnosti pro umělý světelný zdroj nastavte, v případě potřeby, korekci vyvážení bílé (odchylka purpurové nebo zelené).
 - Jestliže chcete při práci s tlačítkem <K> použít hodnotu zjištěnou měřičem teploty chromatičnosti, zhotovte zkušební snímky a upravte nastavení tak, abyste vykompenzovali odchylky hodnot teploty chromatičnosti zjištěné měřičem a fotoaparátem.

MENU Korekce vyvážení bílé *

Standardní teplotu chromatičnosti pro nastavení vyvážení bílé můžete korigovat. Tato úprava bude mít stejný účinek jako použití filtru pro konverzi teploty chromatičnosti nebo kompenzačního barevného filtru. Každou barvu je možné korigovat na některou z devíti úrovní. Uživatelé znalí používání filtru pro konverzi teploty chromatičnosti nebo kompenzačního barevného filtru jistě tuto funkci ocení.

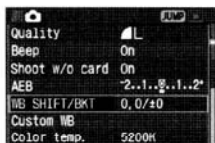

1 Vyberte [WB SHIFT/BKT].

- Ovladačem <O> vyberte [WB SHIFT/BKT], potom stiskněte <SET>.
- ▶ Zobrazí se obrazovka korekce/posouvání vyvážení bílé.



2 Korekce vyvážení bílé

- Pomocí <DIRECTION> přemístíte „■“ na obrazovce do požadované polohy.
- B označuje modrou, A jantarovou, M purpurovou a G zelenou. Barva v odpovídajícím směru bude korigována.
- V pravém horním rohu obrazovky „SHIFT“ se bude zobrazovat směr odchylky a velikost korekce.
- Chcete-li korekci vyvážení bílé zrušit, ovladačem <DIRECTION> přemístíte „■“ na střed, tak aby „SHIFT“ byl „0, 0“.
- Stisknutím <SET> ukončíte nastavení a vrátíte se do nabídky.

Ukázkové nastavení: A2, G1

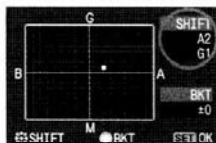

- Během korekce vyvážení bílé se na LCD panelu zobrazuje <WB>.
- Jedna úroveň korekce modré/jantarové odpovídá ekvivalentu 5 mired filtru pro konverzi teploty chromatičnosti. (Mired: měřicí jednotka pro indikaci sytosti filtru pro konverzi teploty chromatičnosti.)
- V kombinaci s korekcí vyvážení bílé můžete rovněž nastavit posouvání vyvážení bílé a fotografování s AEB.
- Pokud otočíte v kroku 2 ovladačem <O>, nastaví se posouvání vyvážení bílé. (str. 65)

MENU Automatické posouvání vyvážení bílé ★

Jedinou operací fotografování je možné zaznamenat současně tři snímky s různými barevnými tóny. S ohledem na standardní teplotu chromatičnosti režimu vyvážení bílé bude snímek posouván s odchylkou modrá/jantarová nebo purpurová/zelená. Toto je označováno jako posouvání vyvážení bílé. Nastavit lze až ± 3 úrovně s plným krokem nastavení.

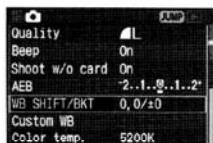

1 Vyberte [WB SHIFT/BKT].

- Ovladačem $\langle \circ \rangle$ vyberte [WB SHIFT/BKT], potom stiskněte $\langle \text{SET} \rangle$.
- ▶ Zobrazí se obrazovka korekce/posouvání vyvážení bílé.

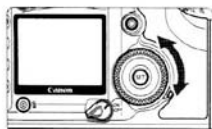

2 Nastavte velikost posouvání.

- Ovladačem $\langle \circ \rangle$ nastavte směr a úroveň posouvání.
- Otočíte-li ovladačem $\langle \circ \rangle$, změní se „■“ na obrazovce na „■ ■ ■“ (3 body). Otočení ovladače $\langle \circ \rangle$ doprava nastavuje posouvání B/A a otočení doleva nastavuje posouvání M/G.
- Nastavte úroveň posouvání pro odchylku B/A nebo M/G s jednoúrovňovým krokem na úroveň až ± 3 . (Úroveň posouvání nelze nastavovat současně pro odchylky B/A a M/G.)
- ▶ Na pravé straně obrazovky indikuje „BKT“ směr posouvání. Úroveň posouvání je rovněž zobrazena.
- Stisknutím $\langle \text{SET} \rangle$ ukončíte nastavení a vrátíte se do nabídky.

Odchylka B/A ± 3 úrovně

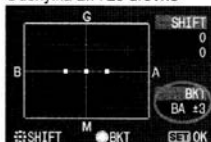

Odchylka M/G ± 3 úrovně

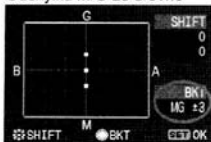

3 Zhotovte snímek.

- Po nastavení posouvání B/A se zaznamenají na CF kartu tři snímky v tomto pořadí: Standardní WB, odchylka B (modrá) a odchylka A (jantarová). Pokud se nastaví posouvání M/G, bude sekvence následující: Standardní WB, odchylka M (purpurová) a odchylka G (zelená).

Zrušení automatického posouvání vyvážení bílé

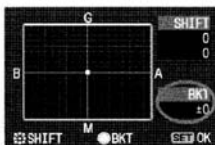

- V kroku 2 nastavte položku „BKT“ na „±0“ („■■■■“ na „■“ (1 bod)).

S S posouváním vyvážení bílé bude maximální počet snímků ve sledu nižší.



- Pokud je nastaveno posouvání vyvážení bílé, bliká na LCD panelu ikona vyvážení bílé a počet zbývajících snímků se sníží na přibližně 1/3.
- Protože se pro jedno fotografování zaznamenávají tři snímky, bude nahrávání na CF kartu trvat déle.
- V kombinaci s posouváním vyvážení bílé můžete rovněž nastavit korekci vyvážení bílé a fotografování s AEB. Nastavíte-li AEB v kombinaci s posouváním vyvážení bílé, bude v jednom záběru zaznamenáno celkem devět snímků.
- „BKT“ představuje zkratku bracketing.

MENU Nastavení barevného prostoru *

Barevný prostor označuje rozsah reprodukovatelných barev. S tímto fotoaparátem můžete nastavit barevný prostor pro zaznamenané snímky na sRGB nebo Adobe RGB. Pro normální snímky doporučujeme prostor sRGB. V režimu <□> (Plná automatika) se nastaví automaticky sRGB.

1 Vyberte [Color space].

- Ovladačem <○> vyberte [📷 Color space], potom stiskněte <SET>.

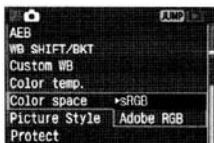

2 Nastavte požadovaný barevný prostor.

- Ovladačem <○> vyberte [sRGB] nebo [Adobe RGB], potom stiskněte <SET>.

Poznámky k Adobe RGB

Používá se především pro komerční tisky a další oborové účely. Toto nastavení není doporučeno, nemáte-li znalosti v oblasti zpracování obrazu, Adobe RGB a standardu Design typu systém souborů pro fotoaparáty 2.0 (Exif 2.21).

Protože snímek na osobních počítačích s barevným prostorem sRGB a vytištěný tiskárnami nekompatibilními se standardem Design typu systém souborů pro fotoaparáty 2.0 (Exif 2.21) vypadá mdle, je nezbytné jeho následné zpracování.



- Je-li snímek zachycen s barevným prostorem nastaveným na Adobe RGB, bude jeho název souboru začínat písmeny „_MG_“ (první znak je podtržítka).
- Profil ICC není přiložen. Profil ICC je vysvětlen v návodu k používání softwaru (PDF).

MENU Vytváření a výběr složky

Složku, do níž budou zachycené snímky ukládány, můžete libovolně vytvořit nebo vybrat. Tato operace ale není povinná, složka pro uložení zachycených snímků se vytvoří automaticky.

Vytváření složky

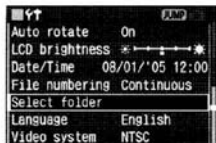

1 Přejděte na obrazovku pro vytvoření složky.

- Ovladačem <○> vyberte [↑ Select folder], potom stiskněte <SET>.
- ▶ Zobrazí se obrazovka pro výběr/ vytvoření složky.

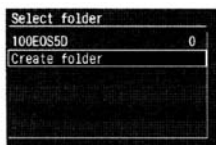

2 Vyberte [Create folder].

- Ovladačem <○> vyberte [Create folder], potom stiskněte <SET>.
- ▶ Zobrazí se obrazovka pro vytvoření složky.



3 Vytvořte novou složku.

- Ovladačem <○> vyberte [OK], potom stiskněte <SET>.
- ▶ Vytvoří se nová složka.



- Ve složce může být až 9 999 snímků.
- Pokud aktivní složka dosáhne 9 999 snímků, vytvoří se automaticky nová složka, do níž se budou ukládat další zachycené snímky.
- Vytvořit lze až 900 složek.

Výběr složky

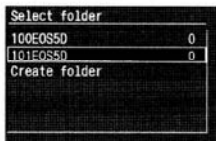

- Pokud je zobrazována obrazovka pro výběr/vytvoření složky, otočením ovladač <○> vyberte požadovanou složku, potom stiskněte <SET>.
- ▶ Zachycené snímky se uloží do vybrané složky.
- „100EOS5D“ je číslo složky a číslo napravo označuje počet snímků ve složce.

 Takto nelze vybrat složku pro přehrávání snímků z ní.

Vytvoření složek počítačem

Při otevření paměťové kartě na obrazovce vytvořte novou složku s názvem „Dcim“.

Po otevření složky Dcim můžete vytvořit libovolný počet složek a do nich uložit a organizovat své snímky.

Název složky musí začínat třemi číslicemi od 100 do 999, za nimiž následuje pět písmen, např. **100ABC_D**. Následných pět písmen může být tvořeno kombinací písmen malé a velké abecedy A až Z a spodní pomlčky. V názvu složky nesmí být mezery. Navíc pokud třímístná čísla v názvu složek jsou shodná (bez ohledu na písmena), např. „100ABC_C“ a „100ABC_D“, fotoaparát složky nerozpozná.

MENU Metody číslování souborů

Číslo souboru je něco podobného jako číslo políčka na filmovém pásu. Počítání může začínat jedním ze tří různých způsobů: souvislé [Continuous], automatický reset [Auto reset] a ruční reset [Manual reset]. Zhotovovaným snímkům jsou automaticky přiřazována čísla souborů od 0001 do 9999 a snímky jsou ukládány do složek. Snímky se ukládají ve vybrané složce.

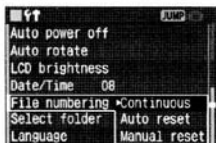

1 Vyberte [File numbering].

- Ovladačem <○> vyberte [File numbering], potom stiskněte <SET>.

2 Vyberte metodu číslování souborů.

- Ovladačem <○> vyberte [Continuous], [Auto reset] nebo [Manual reset], potom stiskněte <SET>.

Souvislé

Souborům jsou přiřazována čísla podle pořadí, i když vyměníte CF kartu. Tím se zabrání vytvoření snímků se stejným číslem souboru, a správa snímků na osobním počítači je snazší. Mějte na paměti, že když vyměňovaná CF karta již obsahuje snímky zaznamenané fotoaparátem, bude číslování souborů začínat v pořadí od nejvyššího čísla souboru zaznamenaného na CF kartě nebo od čísla souboru posledního zaznamenaného snímku, podle toho, které je vyšší.

Číslování souborů po
výměně CF karty

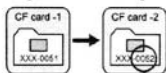

Další číslo souboru v pořadí

Automatický reset

Při každé výměně CF karty se číslování souborů resetuje na první číslo souboru (**0001**). Protože čísla souborů začínají na každé CF kartě od **0001**, můžete snímky organizovat podle CF karty. Mějte na paměti, že když vyměňovaná CF karta již obsahuje snímky, bude číslování souborů začínat od nejvyššího čísla souboru zaznamenaného na CF kartě.

Číslování souborů po výměně CF karty

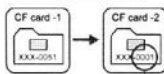

Číslo souborů je vynulováno

Ruční reset

Vytvoří automaticky novou složku a resetuje číslo souboru na **0001**. Následně zachycené snímky budou ukládány do této nové složky. Potom bude uplatněna metoda číslování souborů (Automatický reset nebo Souvislé), která platila před ručním resetem.

 Při vytvoření souboru č. 9 999 se na LCD monitoru a v hledáčku zobrazí „FuLL“. Vyměňte CF kartu za novou.

 U obou snímků, JPEG i RAW, bude název souboru začínat „IMG_“. Přípona bude „JPG“ pro JPEG snímky a „CR2“ pro RAW snímky.

INFO. Kontrola nastavení fotoaparátu

Je-li fotoaparát připraven fotografovat, stiskněte tlačítko <INFO.>, abyste na LCD monitoru viděli aktuální nastavení fotoaparátu.



Zobrazte nastavení fotoaparátu.

- Stiskněte tlačítko <INFO.>.
- ▶ Aktuální nastavení fotoaparátu se zobrazí na LCD monitoru.
- Chcete-li LCD monitor vypnout, stiskněte znovu tlačítko <INFO.>.

Údaje nastavení fotoaparátu

Date/Time	08/01/'05 12:00	Datum/čas (str. 40)	
Picture Style	Standard	Styl obrázku (str. 53)	
Detail	3, 0, 0, 0		
Color space	sRGB	Barevný prostor (str. 67)	
WB SHIFT/BKT	0, 0/±0	Korekce WB (str. 64)/ Posouvání WB (str. 65)	
Register camera settings	P	Registrace nastavení fotoaparátu (str. 148)	
1/2000	1 min. 0 On	Nastavení teploty chromatičnosti (str. 63)	
100	1	5200K	Citlivost ISO (str. 60)
32.0 MB available	ISO 100	Indikace automatického otáčení (str. 105)	
		Automatické vypnutí napájení (str. 39)	
		Číslo souboru (str. 70)	
		Zustatková kapacita CF karty	
		Číslo složky (str. 68)	
		Kompenzace zábleskové expozice (str. 100)	

 Podrobnosti o informacích ke snímku při přehrávání viz „Zobrazení informací k fotografování“ (str. 108).

4

Nastavení AF, měření a režimy řízení

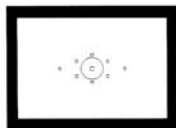

Režimy řízení

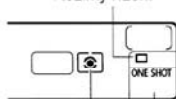

Režim AF
Režim měření

Hledáček má 9 bodů AF. Výběrem vhodného bodu AF můžete objekt umístit do rámečku podle svých představ a přitom fotografovat s automatickým zaostřováním. Režim AF můžete rovněž nastavit podle objektu nebo s cílem dosáhnout požadovaný efekt.

Fotoaparát nabízí režimy poměrového měření, částečného měření, bodového měření a celoplošného měření se zdůrazněným středem. K dispozici máte režimy řízení Po snímcích, Souvislé fotografování a Samospoušť. Zvolte takový režim měření, který nejlépe vyhovuje objektu nebo fotografickému záměru.

- Hvězdička ★ na pravé straně nadpisu stránky indikuje, že odpovídající vlastnost nelze měnit v režimu <□> (Plná automatika).
- Režim AF, výběr bodu AF, režim měření a režim řízení se v režimu <□> (Plná automatika) nastaví automaticky.

AF Výběr režimu AF *

Režim AF určuje, jakou metodou automatické zaostřování pracuje. K dispozici jsou tři režimy AF. Jednosnímkový AF je vhodný pro statické objekty, zatímco Inteligentní AF-servo pro pohybující se objekty. Inteligentní AF automaticky přepne z režimu Jednosnímkový AF do režimu Inteligentní AF-servo, pokud se objekt začne pohybovat. V režimu <□> (Plná automatika) se nastaví automaticky Inteligentní AF.

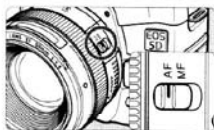

1 Nastavte přepínač režimů zaostřování na objektivu do polohy <AF>.

2 Volič režimů nastavte do jakékoli polohy kromě <□> (Plná automatika).



3 Stiskněte tlačítko <AF-WB>. (Ⓞ6)

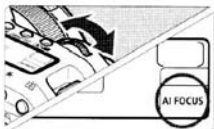

4 Vyberte režim AF.

- Při sledování LCD panelu otáčejte ovladačem <☀>.

ONE SHOT: Jednosnímkový AF

AI FOCUS: Inteligentní AF

AI SERVO: Inteligentní AF-servo

! Při nasazeném extenderu (volitelném) a základním clonovém čísle objektivu f/5.6 nebo s větším, nebude AF možné. Podrobnosti viz příručka k extenderu.

☰ <AF> představuje zkratku auto focus. <MF> představuje zkratku manual focus.

Jednosnímkový AF pro nepohyblivé objekty



Bod AF

Potvrzovací
světlo
zaostření

Stisknutím spouště závěrky do poloviny aktivujete automatické zaostřování, a tím se dosáhne zaostření.

- ▶ Bod AF, který dosáhne zaostření, krátce zabliká. V hledáčku se rovněž zobrazí potvrzovací světlo zaostření <●>.
- ▶ Při nastaveném vyhodnocovacím měření je expozice (rychlost závěrky a clona) nastavována v době, kdy je dosaženo zaostření objektu. Nastavení expozice a zaostření bude po celou dobu, kdy je stisknuta spoušť závěrky do poloviny, zablokováno. (str. 79) Proto můžete následně změnit kompozici snímku se zachováním nastavení expozice a bodu zaostření.



Nelze-li zaostření dosáhnout, bliká v hledáčku potvrzovací světlo zaostření <●>. Pokud k této situaci dojde, není možné zhotovit snímek ani při úplném stisknutí spouště závěrky. Změňte kompozici snímku a zkuste zaostřit znovu. Nebo viz „Kdy AF nemusí pracovat správně (ruční zaostřování)“ (str. 80).

Inteligentní AF-servo pro pohybující se objekty



V době, kdy je stisknuta spoušť závěrky do poloviny, fotoaparát zaostřuje nepřetržitě.

- Tento režim AF určen je pro pohybující se objekty, u kterých se neustále mění vzdálenost zaostření.
- ▶ Pomocí prediktivního AF* dokáže fotoaparát správně sledovat zaostřovací stopu objektu, který se rovnoměrně k fotoaparátu přibližuje nebo od něj vzdaluje.
- ▶ Expozice se nastaví v okamžiku fotografování.

* Poznámky k prediktivnímu AF

Jestliže se objekt přibližuje k fotoaparátu nebo se od něj vzdaluje konstantní rychlostí, dokáže fotoaparát sledovat jeho stopu a předpovědět zaostřovací vzdálenost těsně před okamžikem zhotovení snímku. Tato funkce je důležitá pro dosažení správného zaostření v okamžiku expozice.

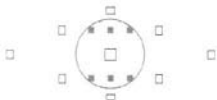

- Při automatickém výběru bodu AF bude jako první zaostřovat objekt středový bod AF. Kruh bodového měření má šest pro uživatele neviditelných pomocných bodů AF (na obrázku znázorněno jako ■), které pracují v režimu Inteligentní AF-servo. Proto fotoaparát bude trvale zaostřovat objekt, i když se mírně pohne mimo středový bod AF. Pokud se při zaostřování objekt úplně vzdálí od středového bodu AF, bude v zaostřování objektu pokračovat sousední bod AF, je-li jím objekt pokryt.
- Při ručně vybraném bodu AF bude zaostření vybraného bodu AF sledovat objekt.

Inteligentní AF pro automatické přepínání režimu AF

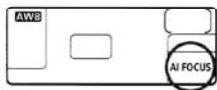

Inteligentní AF automaticky přepne režim AF z Jednosnímkového AF do Inteligentního AF-servo, pokud se objekt začne pohybovat.

Pokud se objekt zaostřený v režimu Jednosnímkový AF začne pohybovat, fotoaparát pohyb rozpozná a změní automaticky režim AF na Inteligentní AF-servo.

-  Pokud je dosaženo zaostření v režimu Inteligentní AF s aktivním režimem Servo, zazní slabě tón. Potvrzovací světlo zaostření <●> v hledáčku se nerozsvítí.

Výběr bodu AF *

Bod AF použitý k zaostřování. Tento bod může být vybírán automaticky fotoaparátem nebo ručně vámi.

V režimu <  > (Plná automatika) se nastaví automatický výběr.

Automatický výběr bodu AF

Fotoaparát vybírá bod AF automaticky podle podmínek fotografování. **Všechny body AF se v hledáčku rozsvítí červeně.**

Ruční výběr bodu AF

Ručně lze vybrat libovolný z devíti bodů AF. To je ideální, když chcete zaostřit konkrétní objekt nebo rychle zaostřovat při sestavování kompozice záběru.

Výběr pomocí víceúčelového ovladače





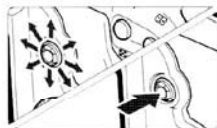

1 Stiskněte tlačítko < >. ()

- ▶ Vybraný bod AF se zobrazí v hledáčku a na LCD panelu.



2 Vyberte bod AF.

- Při sledování hledáčku nebo LCD panelu použijte <  >.
- Vybere se bod AF ve směru, ve kterém jste stiskli <  >.
- Pokud stisknete přímo <  >, vybere se středový bod AF.
- Pokud stisknete <  > ve stejném směru, ve kterém je aktuálně vybraný bod AF, všechny body AF se rozsvítí a nastaví se automatický výběr bodu AF.

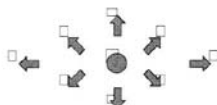

Výběr ovladačem



- Stiskněte tlačítko <AF-ON>, potom otočením ovladače <Dial> nebo <Dial Lock> vyberte bod AF, a to ve smyčce znázorněné nalevo.



- Při sledování LCD panelu při výběru bodu AF mějte na paměti následující: Automatický výběr [- - - -], střed [-], napravo [- -], nahoře [- -].
- Není-li možné zaostřit ani s použitím pomocného světla AF externího blesku Speedlite pro fotoaparáty EOS, vyberte středový bod AF.

Základní clona objektivu a citlivost AF

Fotoaparát EOS 5D bude provádět vysoce přesné AF s objektivy, jejichž základní clonové číslo je $f/2.8$ nebo menší.

Objektivy se základním clonovým číslem $f/2.8$ nebo menším*

Se středovým bodem AF je možné vysoce přesné zaostřování křížového typu s citlivostí v horizontálním i vertikálním směru. Při křížovém typu AF je citlivost ve vertikálním směru dvojnásobná proti horizontálnímu směru. Ostatních osm bodů AF je buď horizontálně citlivých, nebo vertikálně citlivých.

* Neplatí pro kompaktní makroobjektivy EF28–80 mm $f/2.8-4L$ USM a EF50 mm $f/2.5$.

Objektivy se základním clonovým číslem větším než $f/5.6$

Středový bod AF je zaostřovací senzor křížového typu. Ostatních osm bodů AF je buď horizontálně citlivých, nebo vertikálně citlivých.



Kruh bodového měření má šest pro uživatele neviditelných pomocných bodů AF (viz obrázek nalevo), které se uplatňují v režimu Inteligentní AF-servo. Pomocné body AF ■ mají stejnou citlivost ve vertikálním směru jako středový bod AF při $f/2.8$ a pro pomocné body AF □ je citlivost v horizontálním směru jako při $f/5.6$.

Zaostření objektu mimo střed hledáčku

Po dosažení zaostření objektu můžete zaostření zablokovat a změnit kompozici snímku. Toto je označováno jako „blokování zaostření“. Funkce blokování zaostření pracuje pouze v režimu Jednosnímkový AF.

1 Volič režimů nastavte do jakékoli polohy kromě <□> (Plná automatika).

2 Zvolte požadovaný bod AF.



3 Zaostřete na objekt.

- Bod AF umístěte na objekt a stiskněte spoušť závěrky do poloviny.



4 Spoušť držte stále mírně stisknutou a podle potřeby změňte kompozici snímku.

5 Zhotovte snímek.

! Pokud je režim AF nastaven na Inteligentní AF-servo (nebo je Inteligentní AF nastaveno na režim Servo), nebude blokování zaostření pracovat.

Kdy AF nemusí pracovat správně (ruční zaostřování) ■

Automatické zaostřování nemusí dosáhnout zaostření (bliká potvrzovací světlo zaostření <●>) u některých, dále uvedených objektů:

Obtížně zaostřitelné objekty

- (A) Objekty s malým kontrastem
Příklad: Modrá obloha, stěna v jedné barvě apod.
- (b) Objekty při nízkém osvětlení.
- (c) Objekty silně osvětlené zezadu a s vysokou odrazivostí.
Příklad: Automobil s naleštěnou karosérií apod.
- (d) Překrývající se objekty v různých vzdálenostech.
Příklad: Zvíře v kleci apod.
- (e) Opakující se vzory.
Příklad: Okna mrakodrapu, počítačová klávesnice apod.

V těchto případech postupujte následovně:

- (1) Zaostřete na jiný objekt ve stejné vzdálenosti a před změnou kompozice snímku zaostření zablokujte.
- (2) Přepněte přepínač režimů zaostřování na objektivu do polohy <MF> a zaostřete ručně.

Ruční zaostřování

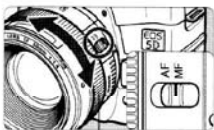

Zaostřovací kroužek

1 Nastavte přepínač režimů zaostřování na objektivu do polohy <MF>.

2 Zaostřete na objekt.

- Zaostřovací kroužek na objektivu natočte tak, aby objekt byl v hledáčku ostrý.



Jestliže během ručního zaostřování stisknete spoušť do poloviny, rozsvítí se při dosažení zaostření v hledáčku aktivní bod AF a potvrzovací světlo zaostření <●>.

Výběr režimu měření *

K dispozici jsou čtyři režimy měření: Poměrové, částečné, bodové a celoplošné měření se zdůrazněným středem. V režimu  (Plná automatika) se nastaví automaticky poměrové měření.



1 Stiskněte tlačítko  . (06)

2 Vyberte režim měření.

- Při sledování LCD panelu otáčejte ovladačem .

: Poměrové měření

: Částečné měření

: Bodové měření

: Celoplošné měření se zdůrazněným středem

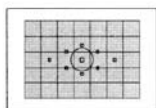
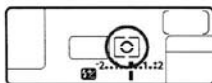

 **Poměrové měření**

Jedná se o standardní režim měření, který je vhodný pro většinu objektů, i v protisvětle. Po rozpoznání polohy hlavního objektu, jasu, pozadí, předního a zadního nasvětlení apod. nastaví fotoaparát příslušnou expozici.

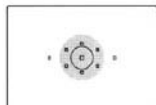

 **Částečné měření**

Je účinné, když je např. pozadí výrazně světlejší než objekt v důsledku protisvětla. Částečné měření pokrývá přibl. 8 % plochy hledáčku uprostřed. Plocha pokrytá částečným měřením je znázorněna na obrázku vlevo.

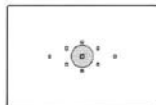

 **Bodové měření**

Toto měření se soustředí na určitou část snímaného objektu nebo scény. Měření je váženo vůči středu pokrývajícím přibl. 3,5 % plochy hledáčku. Plocha pokrytá bodovým měřením je znázorněna na obrázku vlevo.

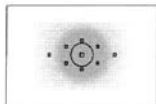

 **Celoplošné měření se zdůrazněným středem**

Měření je váženo ke středu a potom průměrováno na celou scénu.

Výběr režimu řízení *

Vybírat můžete z režimů řízení Po snímcích a Souvislé fotografování. V režimu <  > (Plná automatika) se automaticky nastaví Po snímcích.



1 Stiskněte tlačítko <DRIVE-ISO>. ()

2 Vyberte režim řízení.

- Při sledování LCD panelu otáčejte ovladačem <  >.

 : **Jednotlivé snímky**

Úplným stisknutím spouště závěrky se zhotoví jeden snímek.

 : **Souvislé fotografování** (max. 3 snímky za sekundu)

Při úplném stisknutí spouště závěrky se budou zhotovovat snímky nepřetržitě.

 : **Funkce samospouště** (str. 48)

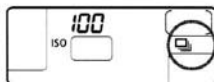

- Během souvislého fotografování jsou zachycené snímky nejdříve uloženy do vnitřní paměti fotoaparátu a potom následně přeneseny na CF kartu. Jakmile se při souvislém fotografování zaplní vnitřní paměť, zobrazí se na LCD panelu a v hledáčku „buSY“ a fotoaparát nebude schopen zhotovovat další snímky. Další snímky budou možné po přenesení pořízených snímků na CF kartu. Stisknutím spouště do poloviny zkontrolujte v pravém dolním rohu hledáčku aktuální počet zbývajících snímků ve sledu.  Max. počet ve sledu
- Pokud je v hledáčku a na LCD panelu zobrazováno „FuLL CF“, počkejte, až zhasne kontrolka přístupu, a potom vyměňte CF kartu.
- Při nízkém stavu nabití bude maximální počet snímků ve sledu mírně menší.

5

Rozšířené operace

V jiných režimech fotografování než <□> (Plná automatika) můžete libovolně nastavovat rychlost závěrky nebo clonové číslo podle požadovaných výsledků.

- Hvězdička ★ na pravé straně nadpisu stránky indikuje, že odpovídající vlastnost nelze měnit v režimu <□> (Plná automatika).
- Po stisknutí spouště do poloviny a uvolnění bude časovač udržovat zobrazování informací na LCD panelu a v hledáčku po dobu přibl. 4 s (☺4).



Nejdříve nastavte spínač <☺> na <✓>.

P Program AE



Podobně jako režim <□> (Plná automatika) je i tento režim určen pro běžné fotografování. Fotoaparát automaticky nastavuje rychlost závěrky a clonové číslo, které odpovídají jasnosti objektu. Toto je označováno jako Program AE.

* <P> představuje zkratku Program

* AE představuje zkratku Auto Exposure



Bod AF



1 Volič režimů nastavte do polohy <P>.

2 Zaostríte na objekt.

- Dívejte se hledáčkem a bod AF zaměřte na snímání objekt. Potom stiskněte spoušť závěrky do poloviny.

Rychlost závěrky

Clona

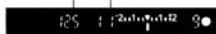

3 Zkontrolujte zobrazované údaje.

- ▶ Automaticky se nastaví rychlost závěrky a clonové číslo a jejich hodnoty se zobrazí na LCD panelu a v hledáčku.
- Správné expozice bude dosaženo, pokud údaje rychlosti závěrky a clony neblíkají.



4 Zhotovte snímek.

- Sestavte kompozici snímku a úplně stiskněte spoušť závěrky.

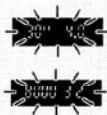

- Blikající „30“ a nejmenší clonové číslo indikují podexponování. Zvyšte citlivost ISO nebo použijte blesk.
- Blikající „8000“ a největší clonové číslo indikují přeexponování. Snižte citlivost ISO nebo použijte ND filtr (volitelný) ke snížení množství světla pronikajícího do objektivu.



Rozdíly mezi <P> a <□> (Plná automatika)

- V obou režimech je kombinace automaticky nastavené rychlosti závěrky a clonového čísla stejná.
- V režimu <P> můžete nastavit nebo použít níže uvedené funkce, nikoli však v režimu <□>.

Nastavení fotografování

- Výběr režimu AF
- Výběr bodu AF
- Výběr režimu řízení
- Citlivost ISO
- Výběr režimu měření
- Posun programu
- Kompenzace expozice
- AEB
- Blokování AE pomocí tlačítka <✳>
- Prohlížení hloubky ostrosti
- Registrace nastavení fotoaparátu
- Zrušení registrované sady fotoaparátu
- Obnovení všech nastavení fotoaparátu
- Uživatelská funkce (C.Fn)
- Zrušení všech uživatelských funkcí
- Čištění snímače

Nastavení blesku (Speedlite řady EX)

- Ruční/stroboskopický blesk
- Vysokorychlostní synchron. (blesk FP)
- Blokování FE
- Řízení zábleskového poměru
- Kompenzace zábleskové expozice
- FEB
- Synchronizace na 2. lamelách závěrky
- Modelační blesk

Nastavení záznamu snímku

- Výběr RAW a RAW+JPEG
- Výběr/přizpůsobení/registrace stylu obrázku
- Výběr vyvážení bílé
- Výběr uživatelského vyvážení bílé
- Korekce vyvážení bílé
- Posouvání vyvážení bílé
- Nastavení teploty chromatičnosti
- Výběr barevného prostoru

Poznámky k posunu programu

- V režimu Program AE můžete libovolně měnit kombinaci rychlosti závěrky a clony (program) nastavené fotoaparátem a přitom zachovat stejnou expoziční hodnotu. To je označováno termínem „posun programu“.
- To provedete tak, že stisknete spoušť závěrky do poloviny a otáčením ovladače <☀> zobrazíte požadovanou rychlost závěrky nebo clonové číslo.
- Po pořízení snímku je posun programu automaticky zrušen.
- Při fotografování s bleskem nemůžete použít posun programu.

Tv AE s prioritou rychlosti závěrky

V tomto režimu nastavíte rychlost závěrky a fotoaparát automaticky nastaví clonové číslo podle jasu fotografovaného objektu. Tento způsob se označuje jako AE s prioritou rychlosti závěrky. Vysoká rychlost závěrky může „zmrazit“ pohyb rychle se pohybujících objektů, naproti tomu pomalá rychlost závěrky může objekt rozostřit, a tím naznačit jeho pohyb.

* <Tv> představuje zkratku Time value.



Vysoká rychlost závěrky



Pomalá rychlost závěrky



- 1 Volič režimů nastavte do polohy <Tv>.**



- 2 Vybete požadovanou rychlost závěrky.**

- Při sledování LCD panelu otáčejte ovladačem <Sun>.
- Lze nastavovat s krokem 1/3.

- 3 Zaostřete na objekt.**

- Stiskněte spoušť závěrky do poloviny.
- ▶ Clonové číslo se nastaví automaticky.



- 4 Zkontrolujte informace zobrazované v hledáčku a zhotovte snímek.**

- Pokud zobrazované clonové číslo neblíká, expozice bude správná.



- Jestliže bliká minimální clonové číslo, znamená to podexponování. Proto ovladačem < > nastavte pomalejší rychlost závěrky tak, aby clonové číslo přestalo blikat.
- Jestliže bliká maximální clonové číslo, znamená to preexponování. Ovladačem < > nastavte vyšší rychlost závěrky tak, aby clonové číslo přestalo blikat, nebo snižte citlivost ISO.



Hodnota rychlosti závěrky

Hodnoty „8000“ až „4“ označují zlomkovou část rychlosti závěrky. Např. hodnota „125“ indikuje 1/125 s. Podobně hodnota „0“6“ indikuje 0,6 s a hodnota „15““ 15 s.

8000	6400	5000	4000	3200	2500	2000	1600	1250												
1000	800	640	500	400	320	250	200	160	125	100										
80	60	50	40	30	25	20	15	13	10	8	6	5	4	0'3						
0'4	0'5	0'6	0'8	1"	1'3	1'6	2"	2'5	3'2	4"	5"									
6"	8"	10"	13"	15"	20"	25"	30"													

Av AE s prioritou clony

V tomto režimu nastavíte požadované clonové číslo a fotoaparát automaticky nastaví rychlost závěrky, která odpovídá jasu fotografovaného objektu. Tento způsob se označuje jako AE s prioritou clony.

Větší rozevření clony (malé clonové číslo) způsobí rozostření pozadí, ideální pro portréty. K tomu dochází proto, že menší clonové číslo zmenšuje hloubku ostrosti (rozsah akceptovatelného zaostření). Na druhé straně, menší rozevření clony (velké clonové číslo) způsobí, že více prostoru před a za objektem bude v akceptovatelném zaostření. Zmenšení rozevření clony zvětšuje hloubku ostrosti.

* <Av> představuje zkratku Aperture value.



S velkým rozevřením clony



S malým rozevřením clony



1 Volič režimů nastavte do polohy <Av>.



2 Nastavte požadované clonové číslo.

- Při sledování LCD panelu otáčejte ovladačem <Sun>.
- Lze nastavovat s krokem 1/3.

3 Zaostřete na objekt.



- Stiskněte spoušť závěrky do poloviny.
- ▶ Rychlost závěrky se nastaví automaticky.



4 Zkontrolujte informace zobrazované v hledáčku a zhotovte snímek.

- Pokud zobrazovaná hodnota rychlosti závěrky neblíká, expozice bude správná.



- Jestliže bliká rychlost závěrky „30“^m, znamená to podexponování snímku. Ovladačem <  > nastavte větší rozevření clony (menší clonové číslo) tak, aby blikání ustalo, nebo nastavte vyšší citlivost ISO.
- Jestliže bliká rychlost závěrky „8000“, znamená to přeexponování snímku. Ovladačem <  > nastavte menší rozevření clony (větší clonové číslo) tak, aby blikání ustalo, nebo nastavte nižší citlivost ISO.



Údaj clonového čísla

Čím větší je clonové číslo, tím menší je rozevření clony. Údaje clonového čísla budou různé pro různé objektivy. Pokud není na fotoaparátu nasazen žádný objektiv, bude indikováno clonové číslo „00“.

1.0	1.1	1.2	1.4	1.6	1.8	2.0	2.2	2.5	2.8	3.2	3.5	4.0
4.5	5.0	5.6	6.3	7.1	8.0	9.0	10	11	13	14	16	18
20	22	25	29	32	36	40	45	51	57	64	72	81
91												

Prohlížení hloubky ostrosti *

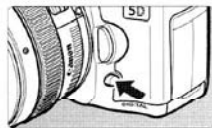

Stisknutím tlačítka prohlížení hloubky ostrosti zůjíte clonu podle aktuálně zvoleného clonového čísla. Irisová clona v objektivu se přestaví podle aktuálního nastavení, a vy budete moci v hledáčku zkontrolovat hloubku ostrosti (rozsah akceptovatelného zaostření).



Když stisknete tlačítko prohlížení hloubky ostrosti, bude expozice zablokována (blokování AE).

M Ruční nastavení expozice



V tomto režimu nastavujete vlastní rychlost závěrky i clonové číslo. Pro určení expozice použijte indikátor expoziční úrovně, zobrazený v hledáčku, nebo ruční expozimetr. Tato metoda se nazývá ruční nastavní expozice.

* <M> představuje zkratku Manual.



1 Volič režimů nastavte do polohy <M>.



2 Vyberte požadovanou rychlost závěrky.

- Při sledování LCD panelu otáčejte ovladačem <☀>.

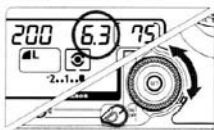

3 Nastavte požadované clonové číslo.

- Nastavte spínač <☑> do polohy <✓> a při sledování LCD panelu otočte ovladačem <☉>.

Značka standardní



Značka expoziční úrovně

4 Zaostřete na objekt.

- Stiskněte spoušť závěrky do poloviny.
- ▶ Nastavení expozice bude zobrazeno v hledáčku a na LCD panelu.
- Ikona expoziční úrovně <█> vás informuje o tom, jak daleko jste od standardní expozice.

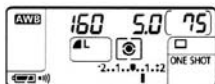

5 Nastavte expozici.

- Zkontrolujte expoziční úroveň a nastavte požadovanou rychlost závěrky a clonové číslo.

 : Standardní úroveň expozice.

 : Chcete-li dosáhnout standardní úrovně expozice, nastavte nižší rychlost závěrky nebo menší clonové číslo.

 : Chcete-li dosáhnout standardní úrovně expozice, nastavte vyšší rychlost závěrky nebo větší clonové číslo.

6 Zhotovte snímek.



Pokud bliká značka expoziční úrovně  na hodnotách **<+2>** nebo **<-2>**, znamená to, že úroveň expozice překročila standardní expozici o ± 2 kroky.

Nastavení Kompenzace expozice *

Kompenzace expozice umožňuje pozměnit standardní nastavení expozice provedené fotoaparátem. Snímek můžete zesvětlit (zvýšenou expozicí) nebo ztmavit (sníženou expozicí). Kompenzaci expozice můžete nastavit až ± 2 kroky s přesností nastavení 1/3.

1 Volič režimů nastavte do polohy <P>, <Tv> nebo <Av>.

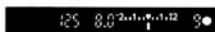

2 Zkontrolujte indikátor expoziční úrovně.

- Stisknete spoušť závěrky do poloviny a zkontrolujte indikátor expoziční úrovně.

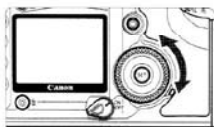

3 Nastavte velikost kompenzace expozice.

- Nastavte spínač <ON/OFF> do polohy <ON> a při sledování hledáčku nebo LCD panelu otočte ovladačem <ZOOM/OK>.
- Ovladačem <ZOOM/OK> otočte při stisknutí spouště do poloviny nebo intervalu (1/4) po stisknutí spouště do poloviny.
- Chcete-li zrušit kompenzaci expozice, nastavte její velikost na <0>.

Zvýšená expozice



Snížená expozice



Značka standardní expozice

Značka expoziční úrovně



Zvýšená expozice

Snížená expozice

4 Zhotovte snímek.



- Velikost kompenzace expozice zůstane platná i po přepnutí spínače <ON/OFF> do polohy <OFF>.
- Je-li standardní nastavení expozice 1/125 s a f/8.0, bude nastavení velikosti kompenzace expozice o plus nebo minus jeden krok představovat dále uvedenou změnu nastavení rychlosti závěrky nebo clony:

	-1 krok	← 0	→ +1 krok
Rychlost závěrky	250	← 125	→ 60
Clonové číslo	11	← 8,0	→ 5,6

- Dejte pozor, abyste nechtěně otočením ovladače <ZOOM/OK> nezměnili kompenzaci expozice. Tomu předejete tak, že přepnete spínač <ON/OFF> do polohy <ON>.

MENU Automatické posouvání expozice (AEB) ★

Automatickou změnou rychlosti závěrky nebo clonového čísla fotoaparát posouvá expozici v rozsahu až ± 2 kroky s přesností nastavení 1/3 kroku u tří po sobě následujících snímků. To se označuje zkratkou AEB (podle anglického Auto Exposure Bracketing).



Standardní expozice



Snižovaná expozice



Zvýšená expozice

1 Vyberte [AEB].

- Ovladačem $\langle \bigcirc \rangle$ vyberte [AEB], potom stiskněte $\langle \text{SET} \rangle$.

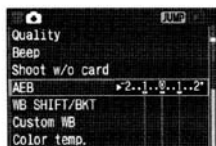

Velikost AEB

2 Nastavte velikost AEB.

- Ovladačem $\langle \bigcirc \rangle$ nastavte velikost AEB, potom stiskněte $\langle \text{SET} \rangle$.
- ▶ Při ukončení nabídky se na LCD panelu budou zobrazovat $\langle \text{AWB} \rangle$ a úroveň AEB.

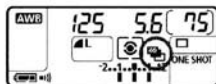

Standardní expozice

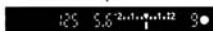

Snižovaná expozice



Zvýšená expozice



3 Zhotovte snímek.

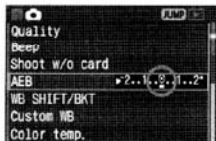

- ▶ Tři snímky s různou expozicí jsou zhotovovány v následujícím sledu: standardní expozice, snížená expozice a zvýšená expozice.
- ▶ Jak je znázorněno vlevo, bude u každého zhotovovaného snímku zobrazována odpovídající velikost posunu expozice.
- ▶ Pro fotografování se použije aktuální režim řízení (str. 82).

Zrušení AEB



- Provedením kroků 1 a 2 nastavte velikost AEB na <2..1..@..1..2*>.
- Zruší se rovněž, když nastavíte spínač <OFF> do polohy <OFF>, vyměníte objektiv, dosáhne se připravenosti blesku, vyměníte akumulátor nebo CF kartu.

 Režim AEB není možné použít společně s dlouhodobými expozicemi nebo s bleskem.

-  ● Je-li režim řízení nastaven na souvislé fotografování () , budou ve sledu zhotoveny tři posouvané snímky, potom se fotografování zastaví. Při nastavení režimu řízení na fotografování po snímcích () musíte 3krát stisknout spoušť závěrky.
- Při použití samospouště se tři posouvané snímky zhotoví souvisle.
- Jestliže je funkcí C.Fn-12-1 nastaveno blokování zrcadla a použijete AEB, bude zhotoven vždy pouze jeden snímek, i když zvolíte režim souvislého fotografování.
- AEB je možné kombinovat s kompenzací expozice.

✳ Blokování AE ✳

Blokování AE umožňuje zablokovat expozici na jiném místě než bodu zaostření. Po zablokování expozice můžete změnit kompozici snímku se zachováním požadovaného nastavení expozice. Toto je označováno jako Blokování AE. Toto měření je vhodné pro objekty v protisvětle.

1 Zaostřete na objekt.

- Stiskněte spoušť závěrky do poloviny.
- ▶ Zobrazí se nastavení expozice.



2 Stiskněte tlačítko <✳>. (☺4)

- ▶ V hledáčku bude svítící <✳> indikovat, že je nastavení expozice zablokováno (Blokování AE).
- Při každém stisknutí tlačítka <✳> se zablokuje expozice na aktuálním nastavení.



Indikátor blokování AE

3 Změňte kompozici a zhotovte snímek.

- Chcete-li zachovat blokování AE pro další snímky, přidržte tlačítko <✳> a stisknutím spouště závěrky zhotovte další snímek.



- Pokud je nastaven režim Jednosnímkový AF nebo Inteligentní AF (ne při Inteligentním AF-servo), způsobí stisknutí spouště do poloviny pro zaostření zároveň automatické nastavení blokování AE.
- Efekt blokování AE se bude lišit v závislosti na bodu AF a režimu měření. Podrobnosti viz „Blokování AE“ (str. 160).

Dlouhodobé expozice

Při nastavení bulb zůstává závěrka otevřena po celou dobu plně stisknuté spouště a zavře se až po jejím uvolnění. Toto je označováno jako dlouhodobá expozice (bulb). Dlouhodobými expozicemi se fotografují noční scény, ohňostroje, hvězdná obloha a jiné podobné objekty.



- 1 Volič režimů nastavte do polohy <Tv>.

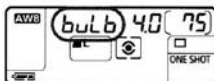

- 2 Nastavte požadované clonové číslo.

- Dívejte se na LCD panel a otočte ovladačem <☀>.

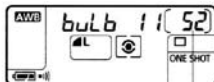

Doba expozice

- 3 Zhotovte snímek.

- Stiskněte úplně spoušť závěrky.
- ▶ Na LCD panelu je zobrazován uplývající čas dlouhodobé expozice. (Zobrazuje 1 až 999 s)
- Expozice trvá po celou dobu, kdy držíte spoušť závěrky.

☛ Protože snímky pořízené dlouhodobými expozicemi budou mít v obraze více šumu, mohou působit zrnitě nebo hrubě.

- Dlouhodobé expozice mohou vést k zrnitějším snímkům v důsledku šumu. Šum lze redukovat nastavením funkce C.Fn-02 [Long exp. noise reduction] na [1: Auto noise reduction] nebo [2: On] (str.151).
- Při dlouhodobých expozicích doporučujeme používat dálkovou spoušť RS-80N3 nebo dálkové ovládání TC-80N3 (obojí prodáváno samostatně).

Blokování zrcadla *

Blokování zrcadla je umožněno nastavením C.Fn-12 [Mirror lockup] na [1: Enable] (str. 154). Zrcadlo lze zvednout nezávisle na prováděné expozici. Blokování zrcadla zabraňuje vibracím způsobovaným zrcadlem, jež by mohly vést k roztřesení snímku při detailech nebo při použití superteleobjektivu. Uživatelské funkce nastavíte pomocí [FF Custom Functions (C.Fn)].



1 Stiskněte úplně spoušť závěrky.

- ▶ Zrcadlo se zvedne nahoru.

2 Znovu stiskněte úplně spoušť závěrky.

- ▶ Snímek se zhotoví a zrcadlo se vrátí zpět dolů.



- Při velmi silném osvětlení, např. na pláži nebo na sjezdovce za slunného dne, zhotovujte snímek ihned po zablokování zrcadla.
- Při zablokování zrcadla nesměřujte objektiv fotoaparátu do slunce. Teplou vytvořenou slunečními paprsky může zdeformovat lamely závěrky.
- Pokud fotografujete s dlouhodobými expozicemi, samospouští a zvednutým zrcadlem, přidržíte plně stisknutou spoušť (2 s samospouští + doba dlouhodobé expozice). Když během odpočtu samospouště sejmete prst ze spouště závěrky, zazní zvuk otevření závěrky. Nejedná se ale o skutečné otevření závěrky (nezhotovuje se snímek).



- Při blokování zrcadla bude nastaven režim řízení Po snímcích bez ohledu na aktuální režim řízení (Po snímcích nebo Souvisle).
- Pokud používáte samospoušť s blokováním zrcadla, bude snímek zhotoven 2 sekundy po zvednutí zrcadla, když stisknete úplně spoušť závěrky.
- Zrcadlo se zablokuje nahoru a po 30 sekundách se vrátí automaticky zpět dolů. Opětovné úplné stisknutí spouště závěrky znovu zrcadlo zablokuje.
- Při blokování zrcadla se zablokováním zrcadlem doporučujeme používat dálkovou spoušť RS-80N3 nebo dálkové ovládání TC-80N3 (obojí volitelně).

Osvětlení LCD panelu



LCD panel může být osvětlen. Každým stisknutím tlačítka  zapnete osvětlení LCD panelu, nebo jej vypnete. Umožňuje pohodlné sledování LCD panelu (☉6). Osvětlení se vypne automaticky po zhotovení snímku.



- Stisknutí libovolného tlačítka souvisejícího s fotografováním nebo otočení voliče režimů v době, kdy je LCD panel osvětlován, osvětlování prodlouží.
- Během dlouhodobé expozice vypnete úplným stisknutím spouště osvětlení LCD panelu. Toto osvětlení můžete ale na dobu 6 sekund zapnout tlačítkem .

Používání krytu okuláru

Když při fotografování se samospouští nebo s dálkovou spouští (volitelná) nezakryjete okulár hledáčku, může pronikající světlo ovlivnit expozici pořizovaného záběru. V takovém případě nasadte kryt okuláru (str. 21).



1 Sejměte doplněk okuláru.

- Doplněk okuláru vytlačte zespod nahoru.

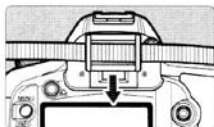

2 Nasazení krytu okuláru

- Kryt okuláru posuňte dolů do drážky okuláru, aby se zajistil.

MENU Zvukovou signalizaci můžete rovněž ztišit

Zvukovou signalizaci můžete ztišit, aby nezazněla v žádném režimu fotografování.

1 Vyberte [Beep].

- Ovladačem <○> vyberte [Beep], potom stiskněte <SET>.

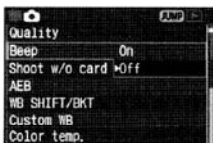

2 Vyberte [Off].

- Ovladačem <○> vyberte [Off], potom stiskněte <SET>.

MENU Upozorňovač na CF kartu

Zabraňuje fotografování, když není ve fotoaparátu CF karta. Může být nastaven ve všech režimech fotografování.

1 Vyberte [Shoot w/o card].

- Ovladačem <○> vyberte [Shoot w/o card], potom stiskněte <SET>.

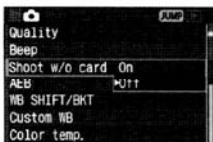

2 Vyberte [Off].

- Ovladačem <○> vyberte [Off], potom stiskněte <SET>.

 Pokud bylo nastaveno [Off] a stisknete spoušť v době, kdy není ve fotoaparátu CF karta, zobrazí se v hledáčku a na LCD panelu „no CF“.

Zábleskové fotografování

Blesky Speedlite řady EX

Blesky Speedlite řady EX pro fotoaparáty EOS umožňují fotografovat s bleskem tak snadno jako v režimu AE. Podrobnosti k používání blesku Speedlite řady EX viz návod k používání k tomuto blesku. EOS 5D je fotoaparát typu A, který je kompatibilní s blesky Speedlite řady EX, poskytující níže uvedené funkce.

• Automatický blesk E-TTL II

System E-TTL II je založený na vylepšeném řízení zábleskové expozice a informací o vzdálenosti zaostření, který dosahuje přesnějšího měření než dřívější systém E-TTL (poměrové zábleskové měření s předběžným bleskem). Fotoaparát je schopen používat automatický blesk E-TTL II s libovolnými blesky Speedlite řady EX.

• Vysokorychlostní synchronizace (blesk FP)

Vysokorychlostní synchronizace (FP neboli blesk v ohniskové rovině) umožňuje zábleskovou synchronizaci se všemi rychlostmi závěrky od 30 do 1/8000 s.

• Blokování FE (záblesková expozice)

Stisknutím tlačítka <✳> na fotoaparátu zablokujete zábleskovou expozici na požadované části objektu. Jedná se o zábleskový ekvivalent blokování AE. Nasměrujte střed hledáčku na část objektu, pro kterou chcete získat správnou expozici, potom stiskněte tlačítko <✳>. Během blokování FE se v hledáčku zobrazuje <☿*>.

• Kompenzace zábleskové expozice

Kompenzaci zábleskové expozice můžete nastavovat stejným způsobem jako beznou kompenzaci expozice. Velikost kompenzace zábleskové expozice lze ve fotoaparátu nastavit v rozsahu ± 2 kroky s přesností 1/3 kroku. V případě blesku Speedlite můžete kompenzaci zábleskové expozice nastavovat v rozsahu ± 3 kroky s přesností 1/3 kroku.

• FEB (Posouvání zábleskové expozice)

FEB je zábleskovou verzí AEB. (Pouze blesky Speedlite kompatibilní s FEB.) Posouvání zábleskové expozice lze nastavit v rozsahu ± 3 kroky s přesností 1/3 kroku. Při FEB se v hledáčku zobrazí <☿*>.



Při fotografování s bleskem můžete nastavit kompenzaci zábleskové expozice, a to přidržetím tlačítka <☉/☿> a otočením ovladače <○>.

• **Bezdrátové automatické zábleskové osvětlení E-TTL II s více blesky Speedlite**

Bezdrátové automatické zábleskové osvětlení E-TTL II s více blesky Speedlite poskytuje, podobně jako při drátovém propojení, všechny výše uvedené funkce. Protože ale nevyžaduje žádné drátové spojení, je možné dosahovat sofistikovanějších světelných efektů. (Pouze s blesky Speedlite kompatibilními s bezdrátovou komunikací.)

Blesky Speedlite s automatikou TTL a A-TTL

- Blesky Speedlite s automatikou TTL a A-TTL (řady EZ, E, EG, ML, TL) nastavené na režim automatického blesku TTL nebo A-TTL budou vytvářet zábleskové osvětlení pouze s plným výstupem. Nastavíte-li na fotoaparátu ruční režim fotografování nebo režim AE s prioritou clony, můžete zvolit clonu a přitom spouštět blesk s plným výstupem. Blesk Speedlite ale zůstane v režimu automatiky TTL nebo A-TTL.
- Jestliže je na blesku 580EX nebo 550EX nastavena funkce C.Fn-03-1, bude vždy spouštěn s plným výstupem i v režimu automatiky TTL.

Používání jiných zábleskových jednotek než značky Canon

Synchronizovaná rychlost

EOS 5D lze synchronizovat s kompaktními zábleskovými jednotkami jiné značky než Canon na rychlosti závěrky 1/200 s nebo nižší. Velké ateliérové blesky mají synchronizovanou rychlost 1/125 s nebo menší. Kontrolu, zda je blesk s fotoaparátem řádně synchronizován, proveďte testem.

Zdířka PC

- Zdířka PC fotoaparátu slouží k připojení zábleskových jednotek, které mají synchronizační šňůru. Zdířka PC je vybavena závitem tak, aby se zabránilo nechtěnému rozpojení.
- Zdířka PC fotoaparátu nemá určenu polaritu – můžete do ní proto zapojit libovolnou synchronizační šňůru, bez ohledu na její polaritu.

ovou jednotkou (s jednoúčelovým příslušenstvím pro jinou značku). Rovněž do zdířky PC fotoaparátu, jež vyžadují 250 V a více.

fotoaparátu, nemusí vždy pracovat správně. Rovněž do zdířky PC fotoaparátu nezapojte žádné zábleskové jednotky, jež vyžadují 250 V a více.

- Do patice pro příslušenství fotoaparátu nenasazujte vysokonapěťové zábleskové jednotky. Nemusely by pracovat.



● Jestliže je fotoaparát používán se zábleskovými kontakty blesku) nebo zábleskovým pí fotoaparátu, nemusí vždy pracovat správně aparátu nezapojte žádné zábleskové jedn



Současné lze používat blesk Speedlite nasazený do patice pro příslušenství i zábleskovou jednotku připojenou přes zdířku PC.

6

Přehrávání snímků

Tato kapitola vysvětluje operace přehrávání snímků, např. jak zobrazit a smazat zachycené snímky a jak připojit fotoaparát k televizoru ve funkci monitoru.

V případě snímků zhotovených jiným fotoaparátem:

Fotoaparát nemusí být schopen řádně zobrazovat snímky zaznamenané jiným fotoaparátem nebo editované na osobním počítači anebo se změněným názvem souboru.

MENU Nastavení Čas prohlížení snímku

Přístroj umožňuje nastavit, jak dlouho bude snímek zobrazován na LCD monitoru po zachycení. Chcete-li zachovat snímek zobrazený, nastavte [Hold]. Pokud nechcete snímek zobrazovat vůbec, nastavte [Off].

1 Vyberte [Review time].

- Ovladačem <○> vyberte [▶] Review time], potom stiskněte <SET>.

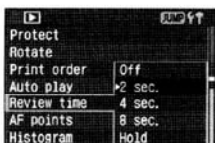

2 Nastavte požadovaný čas prohlížení.

- Ovladačem <○> vyberte požadované nastavní, potom stiskněte <SET>.



- Stisknete-li tlačítko <INFO.> během prohlížení snímku bezprostředně po vyfotografování, můžete změnit formát jeho zobrazování.
- Při nastavení [Hold] se snímek zobrazuje, dokud nestisknete spoušť závěrky do poloviny. Pokud je ale nastaveno automatické vypnutí napájení, fotoaparát se automaticky po uplynutí stanovené doby vypne.
- Zobrazovaný snímek při fotografování individuálních snímků můžete odstranit stisknutím tlačítka <⏏> a výběrem [OK].
- Chcete-li zobrazit dosud pořízené snímky, viz „Přehrávání snímků“ (str. 107).

MENU Automatické otáčení snímku

Vertikální orientované snímky je možné automaticky otáčet tak, aby se při přehrávání zobrazovaly vzpřímeně.

1 Vyberte [Auto rotate].

- Ovladačem <○> vyberte [↑ Auto rotate], potom stiskněte <SET>.

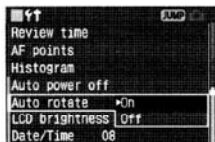

2 Vyberte [On].

- Ovladačem <○> vyberte [On], potom stiskněte <SET>.

3 Zhotovte snímek orientovaný na výšku.

- Snímek přehrávaný na LCD monitoru bezprostředně po pořízení nebude zobrazován ve vertikální orientaci.



4 Přehrajte snímek.

- Stiskněte tlačítko <▶>.
- ▶ Snímky zhotovené na výšku budou zobrazeny ve vertikální orientaci, jak je znázorněno nalevo.

- Automatické otáčení bude pracovat pouze, když byla položka [Auto rotate] nastavena na [On]. U vertikálních snímků zaznamenaných s nastavením [Auto rotate] na [Off] nebude funkční.
- Jestliže je zhotoven snímek na výšku s nakloněným fotoaparátem nahoru nebo dolů, nemusí být automaticky při přehrávání otočen.

- Otáčíte-li fotoaparátem z orientace horizontální (na šířku) do orientace vertikální (na výšku), můžete zaslechnout zvuk vydávaný senzorem orientace. Toto je normální a nejedná se o chybu.

MENU Nastavení jasu LCD

Jas LCD monitoru můžete nastavit na jednu z pěti úrovní.

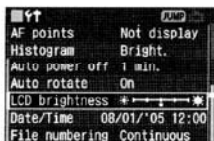

1 Vybete [LCD Brightness].

- Ovladačem <O> vyberte [LCD Brightness], potom stiskněte <SET>.
- ▶ Zobrazí se obrazovka pro nastavení jasu.



2 Upravte jas.

- Sledujte stupnice šedé nalevo a provedte nastavení ovladačem <O>.
- Stisknutím <SET> ukončíte nastavení a vrátíte se do nabídky.

 Chcete-li zkontrolovat expozici snímku, prohlédněte si histogram (str. 109).

Přehrávání snímků

K zobrazení můžete vybrat libovolný pořízený snímek. Zobrazovat lze snímky jednotlivě bez informací nebo s informacemi k fotografování, indexově a zvětšeně.

► Zobrazování jednotlivých snímků



1 Přehrajte snímek.

- Stiskněte tlačítko <▶>.
- ▶ Na LCD monitoru se zobrazí poslední pořízený snímek.

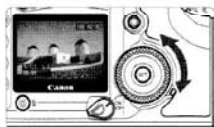

2 Vyberte snímek.

- Chcete-li přehrávat snímky od posledního, otáčejte ovladačem proti směru hodinových ručiček. Chcete-li přehrávat snímky od prvního, otáčejte ovladačem <○> ve směru hodinových ručiček.
- Stisknutím tlačítka <INFO.> přepnete formát zobrazování.



Zobrazování jednotlivých snímků (se základními informacemi)

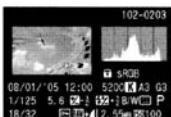

Informace k fotografování



Zobrazování jednotlivých snímků (bez informací k fotografování)

- Chcete-li přehrávání ukončit, stiskněte tlačítko <▶>. LCD monitor se vypne.



- I v jiných formátech zobrazování než jednotlivých snímků (indexovém, zvětšeném atd.) můžete stisknutím tlačítka <INFO.> zobrazit nebo skrýt základní informace.
- V době zapisování dat na CF kartu (při blikající kontrolce přístupu) po souvislém fotografování zobrazíte stisknutím tlačítka <▶> poslední snímek zapsaný na CF kartu. Ovladačem <○> vyberte snímek. Po zápisu všech snímků na CF kartu se snímky mohou zobrazit v sekvenci.

Zobrazení informací k fotografování

Snímek
 Jsou připojena data pro ověření originálu
 Velikost kompenzace zábleskové expozice
 Čas fotografování
 Datum fotografování
 Rychlost závěrky
 Číslo přehrávaného snímku/ celkový počet záznam. snímků

102-0203
 Histogram
 Teplota chromatičnosti
 Barevný prostor
 Vyrovnání bílé
 Korekce vyvážení bílé
 Režim fotografování
 Citlivost ISO

08/01/'05 12:00 5200 K A3 G3
 1/125 5.6 1/2 1/2 B/W P
 18/32 L2. 55ME 301 00

Clona
 Ochrana snímku
 Velikost kompenzace expozice
 Záznamová kvalita snímku

Režim měření
 Monochromaticky
 Velikost souboru

Upozornění zvýrazněním

Jsou-li zobrazovány informace k fotografování, budou veškeré přeexponované části na snímku blikat. Chcete-li v přeexponovaných oblastech dosáhnout lepší kresby detailu, nastavte negativní kompenzaci expozice a snímek zhotovte znovu.

MENU Zobrazení bodu AF

Je-li v nabídce položka [**▶ AF points**] nastavena na [**Display**], bude bod AF také zobrazován na obrazovce s informacemi k fotografování. Jestliže byl snímek pořízen v režimu Jednosnímkový AF, bude zobrazován bod AF, který dosáhl zaostření. Při automatickém výběru bodu AF se může zobrazit více bodů AF s dosaženým zaostřením. Pokud byl snímek zachycen v režimu Inteligentní AF-servo, bude se zobrazovat vybraný bod AF. Pokud byl použit automatický výběr bodu AF, budou se zobrazovat body AF, které dosáhly zaostření.

 Pokud byl snímek pořízen v režimu Inteligentní AF-servo s nastavením středového bodu AF a funkcí C.Fn-17-01 (Aktivační oblast bodu AF: Rozšířená), budou se zobrazovat středový bod AF a pomocné body AF (str. 76) nad a pod ním.

MENU Histogram

Při nastavení položky [ Histogram] v nabídce můžete vybrat [Bright.] nebo [RGB].

Zobrazení [Bright.]

Tento histogram představuje graf zobrazující rozložení jasové úrovně snímku. Na horizontální ose je jasová úroveň (tmavší nalevo a světlejší napravo) a na vertikální ose je počet pixelů s danou úrovní jasu.

Čím více pixelů je v grafu nalevo, tím tmavší je obraz. Podobně, čím více pixelů je napravo, tím je obraz světlejší.

Je-li příliš mnoho pixelů nalevo, budou ztraceny detaily ve stínech. A pokud je příliš mnoho pixelů napravo, budou detaily postrádat výrazné oblasti. Mezilehlé tóny budou reprodukovány.

Kontrolou jasového histogramu snímku můžete vidět odchylku v expoziční úrovni a celkový stav reprodukce tónů.

Zobrazení [RGB]

Tento histogram představuje graf zobrazující rozložení jasové úrovně jednotlivých primárních barev (RGB nebo červené, modré a zelené). Na horizontální ose je jasová úroveň barvy (tmavší nalevo a světlejší napravo) a na vertikální ose je počet pixelů s danou úrovní jasu barvy. Čím více pixelů je v grafu nalevo, tím tmavší a méně nápadná je barva. A čím více pixelů je napravo, tím je barva jasnější a sytější. Je-li příliš mnoho pixelů nalevo, chybí informace pro odpovídající barvu. A je-li příliš mnoho pixelů napravo, bude barva příliš sytá a bez detailů. Kontrolou RGB histogramu snímku můžete vidět stav saturace a gradace barvy a také odchylku ve vyvážení bílé.

Ukázkové histogramy



Tmavý snímek



Normální snímek



Světlý snímek

Indexové zobrazování

Na obrazovce se zobrazuje devět přehledových snímků.

1 Nastavte fotoaparát na přehrávání.

- Stiskněte tlačítko <▶>.
- ▶ Na LCD monitoru se zobrazí poslední pořízený snímek.

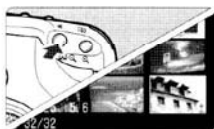

2 Zobrazte indexové snímky.

- Stiskněte tlačítko <☒-Q>.
- ▶ Vybraný přehledový snímek bude zvýrazněn zeleným rámečkem.

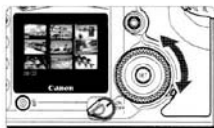

3 Vyberte snímek.

- Ovladačem <○> přemístíte zelený rámeček.

Přepínání z indexového zobrazování do jiného formátu

- Chcete-li zobrazit jeden snímek, stiskněte tlačítko <▶>.
- Stisknutím tlačítka <Q> přepnete na zobrazování jednotlivých snímků a jeho opětovným stisknutím do zvětšeného zobrazování.



V indexovém zobrazování můžete stisknutím tlačítka <JUMP> a stisknutím ovladače <○> skočit o devět snímků vpřed nebo zpět. (str. 114).

🔍/🔍 Zvětšené zobrazování

Snímek na LCD monitoru můžete zvětšit 1,5x až 10x.

1 Zobrazte snímek.

- Zobrazte snímek v režimu zobrazování jednotlivých snímků nebo zobrazování jednotlivých snímků s informacemi.

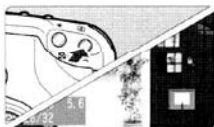

Zvětšená oblast

2 Zvětšete snímek.

- Stiskněte tlačítko <🔍>.
- ▶ Na začátku se zvětší střed snímku.
- Chcete-li snímek zvětšit ještě více, podržte stisknuté tlačítko <🔍>.
- Stisknutím tlačítka <🔍> zvětšení zmenšíte. Přidržením tlačítka budete pokračovat ve zmenšování až do velikosti z kroku 1.

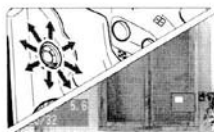

3 Prohlédněte si jednotlivé části snímku.

- Po snímku se můžete pohybovat v libovolném směru pomocí <🔍>.
- Zopakováním kroku 2 až 3 zvětšíte ostatní oblasti snímku.
- Chcete-li zvětšené zobrazování ukončit, stiskněte tlačítko <▶>.



- Během zvětšeného zobrazování můžete otáčením ovladače <🔍> nebo <🔍> zobrazit následující nebo předchozí snímek se stejným zvětšením a místem zvětšení.
- Při nastavení C.Fn-18-1 můžete přidržením tlačítka <🔍> a stisknutím tlačítka <🔍> nebo <🔍> snímek zvětšit nebo zmenšit.

MENU Automatizované přehrávání snímků (Autopřehrávání)

Snímky na CF kartě můžete přehrávat v automatické prezentaci. Každý snímek bude zobrazován přibližně 3 sekundy.

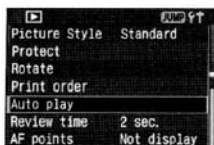
**1** Vyberte [Auto Play].

- Ovladačem <O> vyberte [▶ Auto Play], potom stiskněte <SET>.
- ▶ Zobrazí se obrazovka automatického přehrávání.

**2** Spusťte automatické přehrávání.

- ▶ Chvilí se zobrazuje [Loading image...], potom se zahájí automatické přehrávání.
- Chcete-li automatické přehrávání pozastavit, stiskněte tlačítko <SET>.
- Po dobu pauzy bude v levém horním rohu zobrazováno [||]. Opětovným stisknutím <SET> obnovíte automatické přehrávání.

**3** Zastavte automatické přehrávání.

- Chcete-li ukončit automatické přehrávání a vrátit se do nabídky, stiskněte tlačítko <MENU>.



- V době automatického přehrávání nepracuje funkce automatického vypnutí napájení.
- Doba zobrazení se může měnit v závislosti na snímku.



- Během automatického přehrávání můžete stisknutím tlačítka <INFO.> změnit formát zobrazování.
- V době pauzy můžete otočením ovladače <O> zobrazit jiný snímek.

MENU Otáčení snímku

Snímek můžete otočit o 90° nebo 270° ve směru hodinových ručiček. Snímky jsou pak zobrazeny při přehrávání ve správné orientaci.

**1 Vyberte [Rotate].**

- Ovladačem <○> vyberte [▶] **Rotate**], potom stiskněte <SET>.
- ▶ Zobrazí se obrazovka Rotate.

**2 Snímek otočte.**

- Ovladačem <○> vyberte snímek, který chcete otočit, potom stiskněte <SET>.
- ▶ Každým stisknutím tlačítka <SET> se snímek otočí ve směru hodinových ručiček.
- Chcete-li otočit jiný snímek, zopakujte krok 2.
- Chcete-li otáčení snímku zastavit, stiskněte tlačítko <MENU>. Zobrazí se znovu nabídka.



- Pokud nastavíte před fotografováním snímků ve vertikální orientaci položku [↑↑ Auto rotate] na [On] (str. 105), nemusíte snímky postupem popsaným výše otáčet.
- Snímek můžete otočit i po změně formátu zobrazování na zobrazování informací k fotografování, zvětšené nebo indexové v kroku 1.

JUMP Přeskokování zobrazovaných snímků

Při zobrazování individuálních snímků, snímků s informacemi k fotografování, indexovém nebo zvětšeném se můžete skokem pohybovat dopředu nebo dozadu mezi snímky uloženými na CF kartě.

1 Přehraje snímek.



Lišta přeskočení

2 Zobrazte lištu přeskočení.

- Stiskněte tlačítko <JUMP>.
- ▶ V dolní části obrazovky se zobrazí lišta přeskočení.

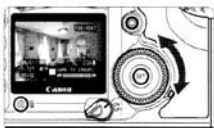

3 Skočte vpřed nebo zpět.

- Otočte ovladačem <○>.
- Chcete-li přeskokování snímků ukončit, stiskněte tlačítko <JUMP>. Lišta přeskočení se přestane zobrazovat.
- Ovladačem <○> zobrazte následující nebo předchozí snímek.

Jednotlivé snímky se zobrazením informací

Při zobrazování jednotlivých snímků s informacemi můžete používat funkci přeskokování (Jump) (o 10 nebo 100 snímků, na datum nebo do složky).

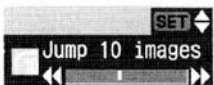

- Po kroku 2 (výše) stiskněte tlačítko <JUMP>, potom stiskněte <SET> a otočte ovladačem <○>.
- ▶ Metoda přeskokování indikovaná na liště se změní (str. 115).
- Stisknutím <SET> potvrďte metodu přeskokování.
- Otočením ovladače <○> přeskočte na snímek podle vybrané metody přeskokování.

Přeskakování při zobrazování jednoho snímku nebo snímku s informacemi k fotografování

Skok o 10/100 snímků

Otočením ovladače <○> ve směru hodinových ručiček skočíte vpřed o 10 nebo 100 snímků. Jeho otočením proti směru hodinových ručiček skočíte zpět o 10 nebo 100 snímků.

Skok na datum fotografování

Skok může být i na snímek pořízený v zadaném datu. (Pokud je v daném datu zhotoveno více snímků, skočí zobrazování na první snímek zhotovený v tomto dni.) Ovladačem <○> skočte na předchozí nebo následující datum.

Skok do složky

Skok do složky Ovladačem <○> skončete na předchozí nebo následující složku. Zobrazí se první snímek ve složce.

Přeskakování ve zvětšeném zobrazování

Otočením ovladače <○> proti směru hodinových ručiček skočíte o deset snímků zpět, otočením ve směru hodinových ručiček o deset snímků vpřed. Při přeskakování snímků budou zvětšené místo i zvětšení zachovávány.

Přeskakování v režimu indexového zobrazování

Otočením ovladače <○> proti směru hodinových ručiček skočíte na předchozí 9. snímek, jeho otočením ve směru hodinových ručiček skočíte na následující 9. snímek.



Přeskakování snímků je rovněž možné během ochrany [Protect], otáčení [Rotate] a uživatelského vyvážení bílé [Custom WB].

Prohlížení snímků na televizoru

Připojením fotoaparátu k televizoru pomocí videokabelu (dodaného) si můžete prohlížet zaznamenané snímky na televizní obrazovce. Vždy před připojováním nebo odpojováním fotoaparát i televizor vypněte.

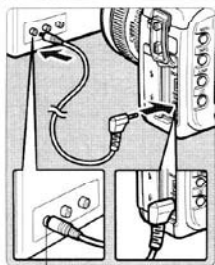

Zdička Video In

- 1 Připojte fotoaparát k televizoru.**
 - Na fotoaparátu otevřete kryt kontaktů.
 - K propojení zdičky fotoaparátu <VIDEO OUT> se zdičkou VIDEO IN na televizoru použijte videokabel (dodaný s fotoaparátem).
 - Zástrčku kabelu zasuňte úplně.
- 2 Zapněte televizor a přepněte jeho linkový vstup na Video IN.**
- 3 Nastavte spínač <ON> na <ON> nebo </>.**
- 4 Stiskněte tlačítko <▶>.**
 - ▶ Snímek se zobrazí na televizoru. (Na LCD monitoru fotoaparátu nebude nic zobrazováno.)
 - Po skončení přepněte spínač <OFF> do polohy <OFF>, vypněte televizor a potom odpojte videokabel.

- Nemáte-li nastaven správný formát videosystému, nebude snímek zobrazován řádně. Správný formát videosystému nastavte pomocí [▶ Video system].
- V závislosti na televizoru mohou být všechny čtyři rohy tmavší.

MENU Ochrana snímků

Ochranou snímku zajistíte, že nebude nechtěně smazán.



1 Vyberte [Protect].

- Ovladačem <○> vyberte [Protect], potom stiskněte <SET>.
- ▶ Zobrazí se obrazovka pro nastavení ochrany.



Ikona ochrany snímku

2 Ochrňte snímek.

- Ovladačem <○> vyberte snímek, který chcete ochránit, potom stiskněte <SET>.
- ▶ U chráněného snímku se dole pod snímkem zobrazuje ikona <Protect>.
- Chcete-li ochranu snímku zrušit, stiskněte <SET> znovu. Ikona <Protect> se přestane zobrazovat.
- Chcete-li ochránit jiný snímek, zopakujte krok 2.
- Chcete-li ochranu snímku ukončit, stiskněte tlačítko <MENU>. Zobrazí se znovu nabídka.



- Chráněný snímek nelze smazat z karty funkcí fotoaparátu Erase. Chcete-li chráněný snímek smazat, musíte nejdříve zrušit jeho ochranu.
- Pokud smažete všechny snímky (str. 119), zůstanou pouze snímky s nastavenou ochranou. To je praktické v případech, kdy chcete najednou smazat všechny nechtěné snímky.
- Snímek můžete ochránit i po změně formátu zobrazování na zobrazování informací k fotografování, zvětšené nebo indexové v kroku 1.

Smazání snímků

Snímky na CF kartě můžete mazat po jednom nebo všechny najednou. Nesmažou se pouze chráněné snímky.

- **Jednou smazaný snímek nelze obnovit. Než snímek smažete, ujistěte se, že ho opravdu nechcete. Chcete-li zabránit nechtěnému smazání důležitých snímků, nastavte jejich ochranu.**

Smazání jednotlivých snímků

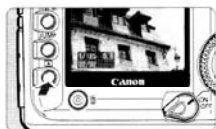

1 Zobrazte snímek.

- Stiskněte tlačítko <▶>.

2 Vyberte snímek, který chcete smazat.

- Ovladačem <○> vyberte snímek, který chcete smazat.



3 Zobrazte nabídku pro smazání.

- Stiskněte tlačítko <🗑️>.
- ▶ Nabídka pro smazání se zobrazí v dolní části obrazovky.



4 Smažte snímek.

- Ovladačem <○> vyberte [Erase], potom stiskněte <SET>.
- ▶ V době mazání snímku bliká kontrolka přístupu.
- Chcete-li smazat další snímky, zopakujte kroky 2 až 4.

Smazání všech snímků

1 Zobrazte snímek.

- Stiskněte tlačítko <▶>.

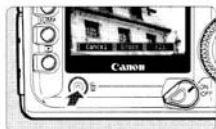

2 Zobrazte nabídku pro smazání.

- Stiskněte tlačítko <🗑>.
- ▶ Nabídka pro smazání se zobrazí v dolní části obrazovky.



3 Vyberte [All].

- Ovladačem <○> vyberte [All], potom stiskněte <SET>.
- ▶ Zobrazí se ověřovací dialogový rámeček.

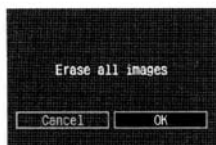

4 Smažte snímky.

- Ovladačem <○> vyberte [OK], potom stiskněte <SET>.
- ▶ Všechny nechráněné snímky budou smazány.
- V průběhu mazání snímků můžete mazání zrušit stisknutím tlačítka <SET>.



V době zapisování dat na CF kartu (při blikající kontrolce přístupu) po souvislém fotografování můžete stisknutím tlačítka <▶> a následně tlačítka <🗑> smazat zobrazený snímek, nebo dokonce všechny snímky. Pokud vyberete [All] a stisknete tlačítko <SET>, budou snímky zachycené při souvislém fotografování (včetně dosud nezpracovaných) a všechny snímky na CF kartě smazány.

MENU Formátování CF karty

CF kartu naformátujte ve fotoaparátu před používáním.

- 1 **Formátování CF karty smaže všechna data na kartě. Smazaný budou i chráněné snímky, proto se ujistěte, že se na ni nenachází nic, co byste chtěli uchovat. V případě potřeby přeneste snímky před formátováním karty do počítače.**



1 Vyberte [Format].

- Ovladačem <O> vyberte [Format], potom stiskněte <SET>.
- ▶ Zobrazí se ověřovací dialogový rámeček.

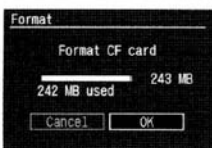

2 CF kartu naformátujte

- Ovladačem <O> vyberte [OK], potom stiskněte <SET>.
- ▶ CF karta se naformátuje (inicializuje).
- ▶ Po dokončení formátování se znovu zobrazí nabídka.



- CF karty jiné značky než Canon nebo CF karty formátované jiným fotoaparátem nebo osobním počítačem nemusí ve fotoaparátu pracovat správně. V takovém případě nejdříve kartu naformátujte ve fotoaparátu. Potom by mohla v přístroji pracovat správně.
- Kapacita CF karty zobrazovaná na formátovací obrazovce může být nižší než kapacita indikovaná na kartě.



Co dělat v případě hlášení „Err CF“

Hlášení „Err CF“ (chyba CF) zobrazované na LCD panelu indikuje problém s CF kartou, který zabraňuje záznamu nebo čtení obrazových dat. Použijte jinou CF kartu.

Můžete také použít komerčně dostupnou čtečku CF karet schopnou přečíst CF kartu a pomocí ní přenést všechny snímky do osobního počítače. Po přenosu všech snímků do osobního počítače CF kartu naformátujte. To může obnovit její normální funkci.

7

Přímý tisk z fotoaparátu

Fotoaparát je možné připojit přímo k tiskárně a vytisknout snímky na CF kartě.

Fotoaparát umožňuje přímý tisk na tiskárnách kompatibilních s „ PictBridge“, Canon „ CP Direct“ a Canon „ Bubble Jet Direct“.

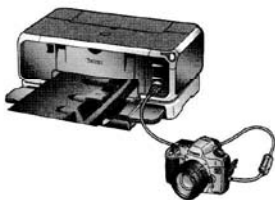

Konvence použité v této kapitole

V této kapitole jsou uvedeny postupy pro různé typy tiskáren. Po „Přípravě k tisku“ na následující straně postupujte podle instrukcí na označených stranách, platných pro vaši tiskárnu.

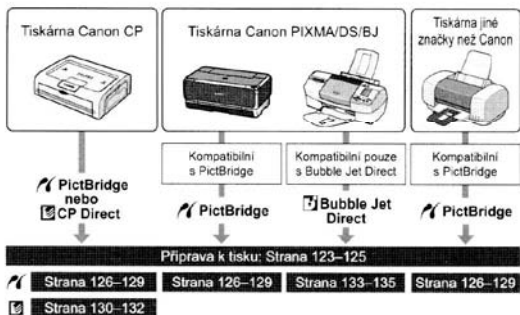

Webové stránky Canon PictBridge

Na níže uvedených webových stránkách naleznete informace o používání fotoaparátu Canon s různými tiskárnami, např. které typy papíru s nimi používá.

<http://canon.com/pictbridge/>

Příprava k tisku

Celou proceduru přímého tisku provádějte prostřednictvím LCD monitoru fotoaparátu.

Nastavení fotoaparátu

1 Vyberte [Communication].

- Ovladačem <O> vyberte [↑ Communication], potom stiskněte <SET>.

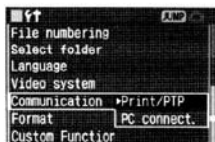

2 Vyberte [Print/PTP].

- Ovladačem <O> vyberte [Print/ PTP], potom stiskněte <SET>.



- V případě připojení fotoaparátu k osobnímu počítači nastavte položku [Communication] na [PC connect.]. Při nastavení [Print/PTP] nebude přenos mezi fotoaparátem a osobním počítačem pracovat.
- Při přímém tisku doporučujeme napájet fotoaparát pomocí sady napájecího adaptéru ACK-E2 (volitelná).

Připojte fotoaparát k tiskárně



1 Spínač <P> na fotoaparátu přepněte do polohy <OFF>.





2 Nastavte tiskárnu.

- Podrobnosti naleznete v příručce k tiskárně.

3 Připojte fotoaparát k tiskárně.

- Správný kabel pro připojení fotoaparátu k tiskárně vyberte podle tabulky níže (Tiskárny a kabely).

Tiskárny a kabely

Kompatibilita tiskárny	Vhodný kabel
 Pouze PictBridge	Kabel rozhraní dodaný s fotoaparátem Na obou koncích zástrčky je ikona <↔>.
 PictBridge a CP Direct	
 PictBridge a Bubble Jet Direct	
 Pouze CP Direct	Kabel dodaný s tiskárnou Pouze jedna zástrčka je označena ikonou <↔>.
 Pouze Bubble Jet Direct	

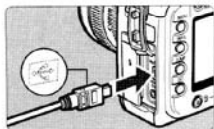

- Při zapojování zástrčky kabelu do zdířky <DIGITAL> fotoaparátu musí ikona <↔> na zástrčce směřovat k přední straně fotoaparátu.
- Zapojování tiskárny viz návod k používání tiskárny.

4 Zapněte tiskárnu.

5 Otočte spínačem <ON> na fotoaparátu do polohy <ON> nebo <↗>.

- ▶ U některých tiskáren můžete zaslechnout tón.

PictBridge



CP Direct





Bubble Jet Direct



6 Přehraďte snímek.

- Stiskněte tlačítko <▶>.
- ▶ Zobrazí se snímek a ikona tiskárny <🖨>, <📷> nebo <📷> indikující připojení tiskárny.
- ▶ Kontrolka tlačítka <▶> se rozsvítí modře.
- Postup se bude lišit v závislosti na zobrazované ikoně. Viz příslušné strany níže.

Ikona	Odkazová strana
	126–129, 138
	130–132, 138
	133–135, 138



- Snímky RAW nejsou kompatibilní s přímým tiskem.
- Jestliže fotoaparát napájíte akumulátorem, zajistěte, aby byl plně nabitý. Během přímého tisku neustále kontrolujte stav nabití.
- Pokud v kroku 5 zazní dlouhý tón, indikuje to problém s tiskárnou PictBridge. Abyste zjistili příčinu problému, proveďte: Stisknutím tlačítka <▶> přehraďte snímek a postupujte podle níže uvedených kroků.
 1. Stiskněte <SET>.
 2. Na obrazovce pro nastavení tisku vyberte [Print].
 Na LCD monitoru bude zobrazováno chybové hlášení. Viz „Chybová hlášení“ na str. 129.
- Před odpojením kabelu fotoaparát i tiskárnu vypněte. Kabel vytahujte za zástrčku.
- Fotoaparát k tiskárně nepřipojujte žádným jiným kabelem než jednoúčelovým kabelem rozhraní.
- Během přímého tisku neodpojujte kabel.

Tisk s PictBridge

Volby nastavení se budou lišit podle tiskárny. Některá nastavení mohou být zakázána. Podrobnosti naleznete v návodu k používání tiskárny.

Ikona připojené tiskárny



1 Vyberte snímek, který se má vytisknout.

- Zkontrolujte, zda se v levém horním rohu LCD monitoru zobrazuje ikona .
- Ovladačem vyberte snímek, který chcete vytisknout.

2 Stiskněte .

- ▶ Zobrazí se obrazovka pro nastavení tisku.

Obrazovka pro nastavení tisku

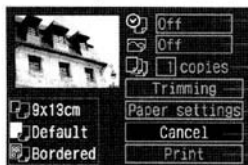

- Vkládání data nebo čísla souboru zapnete (on) nebo vypnete (off).
- Stanovuje tiskové efekty.
- Nastavení počtu tisků.
- Nastavení oblasti výřezu.
- Stanovuje velikost papíru, typ a rozvržení.
- Vrací obrazovku z kroku 1.
- Spouští tisk.

Zobrazí se vámi nastavená velikost papíru, typ a rozvržení.

* V závislosti na typu tiskárny nemusí být vkládání data a čísla souboru, ořezání a další nastavení dostupná.

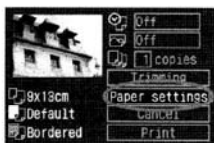

3 Vyberte [Paper settings].

- Ovladačem vyberte [Paper Settings], potom stiskněte .
- ▶ Zobrazí se obrazovka pro nastavení papíru.

Nastavení velikosti papíru

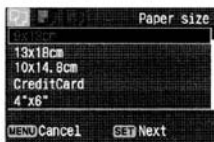

- Ovladačem <○> vyberte velikost papíru vloženého v tiskárně a potom stiskněte <SET>.
- ▶ Zobrazí se obrazovka pro typ papíru.

Nastavení typu papíru

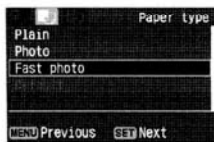

- Ovladačem <○> vyberte typ papíru vloženého v tiskárně a potom stiskněte <SET>.
- ▶ Zobrazí se obrazovka rozvržení.

Poznámka k typům papíru

Tisknete-li na papír Canon v tiskárně Canon PIXMA/DS/BJ, nastavte odpovídající typ papíru takto:

Lesklý fotografický papír Photo Paper Plus	Photo
Fotografický papír Photo Paper Pro	Fast Photo
Lesklý fotografický papír Photo Paper Plus	Default



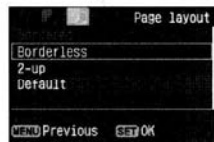

Tisknete-li na jiné tiskárně než značky Canon, vyhledejte si potřebné informace v návodu k používání k této tiskárně.

Nastavení rozvržení



- Ovladačem <○> vyberte požadované rozvržení, potom stiskněte <SET>.
- ▶ Znovu se zobrazí obrazovka pro nastavení tisku.

Poznámka k rozvržení

Borderless	Tisk nebude mít žádné bílé okraje. Pokud vaše tiskárna neumožňuje bezokrajový tisk, bude použit tisk s okrajem.
Bordered	Okolo tisku budou bílé okraje.
Bordered 	Údaj fotografování bude u tisků 9 x 13 cm a větších umístěn na okraji.
**-up	Volba pro tisk 2, 4, 8, 9, 16 nebo 20 kopií stejného snímku na list.
20-up  35-up 	Na velikosti papíru A4/Letter bude vytištěno 20 nebo 35 miniatur snímku objednaných prostřednictvím DPOF. Při nastavení [20-up ] se budou po straně přehledových snímků tisknout informace k fotografování*.
Default	U tiskárny Canon se vytiskne snímek bezokrajově.

* Z dat Exif se vytisknou název fotoaparátu, název objektivu, režim fotografování, rychlost závěrky, clonové číslo, velikost kompenzace expozice, citlivost ISO atd.

 Vkládání data/čísla souboru

4 Nastavte další volby.



 Tiskové efekty



 Počet kopií



- V případě potřeby můžete rovněž nastavit vkládání data/čísla souboru <☞>, tiskové efekty <☞> a počet kopií <☞>.
- Ovladačem <○> vyberte položku nabídky, potom stiskněte <SET>.
- Ovladačem <○> vyberte požadované nastavení, potom stiskněte <SET>.
- V závislosti na tiskárně B.J vám může nastavení tiskových efektů <☞> umožnit vybrat [Vivid] (pro živou zeleň a modř oblohy), [NR] (redukce šumu), [Vivid+NR], [Face] (kompenzace podexponování tváře v důsledku protisvětla) nebo [On].
- Podrobnosti k výřezu viz str. 136.

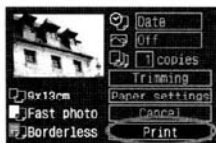

5 Spustíte tisk.

- Ovladačem <○> vyberte [**Print**], potom stiskněte <SET>.
- ▶ Tisk se zahájí.
- Po skončení tisku se obrazovka vrátí do kroku 1.
- Chcete-li zastavit tisk, stiskněte <SET> v době, kdy je zobrazováno [**Stop**], potom ovladačem <○> vyberte [**OK**] a stiskněte <SET>.



- V závislosti na velikosti souboru snímku a záznamové kvalitě může určitou dobu trvat, než se tisk po výběru [**Print**] zahájí.
- Nastavení [**Default**] pro tiskové efekty a další volby znamená vlastní výchozí nastavení tiskárny provedené ve výrobním závodu. Informace, jaké je nastavení pro [**Default**], se dozvíte v návodu k používání tiskárny.

Řešení chyb tiskárny

Jestliže se tisk neobnoví po vyřešení chyby tiskárny (není inkoust, není papír apod.) a výběru [**Continue**], obnovte jej obsluhou tiskárny. Podrobnosti viz návod k používání tiskárny.

Chybová hlášení

Pokud se při tisku vyskytne problém, zobrazí se na LCD monitoru fotoaparátu chybová hlášení. Stisknutím <SET> zastavíte tisk. Po vyřešení problému tisk obnovte. Podrobnosti, jak vyřešit problém s tiskem, viz návod k používání tiskárny.

Paper Error

Zkontrolujte, zda je v tiskárně řádně vložen papír.

Ink Error

V tiskárně došel inkoust nebo je zaplněn zásobník odpadního inkoustu.

Hardware Error

Zkontrolujte, zda nejsou s tiskárnou jiné problémy než týkající se papíru a inkoustu.

File Error

Vybraný snímek nelze tisknout přes PictBridge. Snímky pořízené jiným fotoaparátem nebo editované na počítači nemusejí být tisknutelné.

Tisk s CP Direct

Ikona připojené tiskárny



1 Vyberte snímek, který se má vytisknout.

- Zkontrolujte, zda se v levém horním rohu LCD monitoru zobrazuje ikona .
- Ovladačem vyberte snímek, který chcete vytisknout.

2 Stiskněte .

- ▶ Zobrazí se obrazovka pro nastavení tisku.

Obrazovka pro nastavení tisku



- Nastavení počtu tisků.
- Nastavení oblasti výřezu.
- Nastavení stylu tisku.
- Návrat do kroku 1.
- Spouští tisk.

Zde se zobrazí nastavení stylu tisku.

 je ikona data.

3 Vyberte [Style].

- Ovladačem vyberte [Style], potom stiskněte .
- ▶ Zobrazí se obrazovka stylu.



[Image]

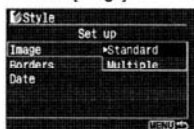

[Borders]

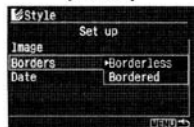

[Date]

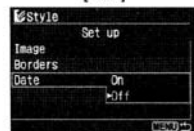

4 Volby nastavte, jak potřebujete.

- Podle potřeby nastavte **[Image]**, **[Borders]** a **[Date]**.
- Ovladačem <○> vyberte položku nabídky, potom stiskněte <SET>.
- Ovladačem <○> vyberte požadované nastavení, potom stiskněte <SET>.
- Položku **[Image]** lze vybrat, když je použit papír velikosti karty. Při nastavení **[Multiple]** se na papír vytiskne 8x stejný snímek zmenšeně.
- Zkontrolujte nastavení **[Borders]** a **[Date]** a v případě potřeby je upravte.
- Na závěr se vraťte stisknutím tlačítka <MENU> na obrazovku pro nastavení tisku.

5 Nastavte počet kopií.

- Nastavte podle potřeby.
- Ovladačem <○> vyberte **[copies]**, potom stiskněte <SET>.
- Ovladačem <○> nastavte počet kopií, potom stiskněte <SET>.
- Zvolte číslo od 1 do 99.

6 Nastavte výřez.

- Nastavte podle potřeby.
- Podrobnosti k výřezu viz str. 136.



7 Spusťte tisk.

- Ovladačem <○> vyberte [**Print**], potom stiskněte <SET>.
- ▶ Tisk se zahájí.
- Po skončení tisku se obrazovka vrátí do kroku 1.
- Chcete-li zastavit tisk, stiskněte <SET> v době, kdy je zobrazováno [**Stop**], potom ovladačem <○> vyberte [**OK**] a stiskněte <SET>.

- Datum může být nevýrazné, pokud je vytištěno na světlém pozadí nebo okraji.
- Jestliže je vybráno [**Multiple**], nelze vybírat [**Borders**] a [**Date**]. Bude nastavena položka [**Borderless**] a položka [**Date**] bude nastavena na [**Off**]. Snímek bude rovněž ořezán po všech čtyřech stranách.

- Při nastavení [**Date**] na [**On**] se bude tisknout datum zaznamenané pro snímek. Datum bude tištěno v pravém dolním rohu snímku.
- Jestliže při tisku pouze jedné fotografie vyberete [**Stop**], tisk se nezastaví. Zastaví se až po vytištění snímku. Při tisku více fotografií se tisk zastaví po vytištění aktuálně tištěné fotografie.
- Pokud se při tisku vyskytne problém, zobrazí se na LCD monitoru fotoaparátu chybové hlášení. Vyberte [**Stop**] nebo [**Continue**] (po vyřešení problému). Jestliže se [**Continue**] nezobrazuje, vyberte [**Stop**].

Tisk s Bubble Jet Direct

Ikona připojené tiskárny



1 Vyberte snímek, který se má vytisknout.

- Zkontrolujte, zda se v levém horním rohu LCD monitoru zobrazuje ikona .
- Ovladačem vyberte snímek, který chcete vytisknout.

2 Stiskněte .

- ▶ Zobrazí se obrazovka pro nastavení tisku.

Obrazovka pro nastavení tisku



Nastavení počtu tisků.

Nastavení oblasti výřezu.

Nastavení stylu tisku.

Návrat do kroku 1.

Spouští tisk.

Zde se zobrazí nastavení stylu tisku.

 je ikona data.

3 Vyberte [Style].

- Ovladačem vyberte [Style], potom stiskněte .
- ▶ Zobrazí se obrazovka Style.

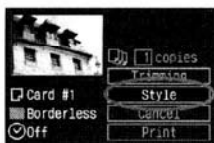

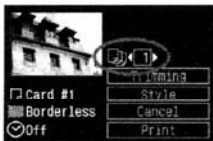
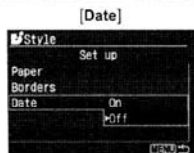
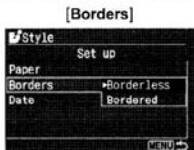
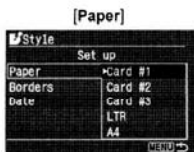

4 Volby nastavte, jak potřebujete.

- Ovladačem <○> vyberte položku nabídky, potom stiskněte <SET>.
- Ovladačem <○> vyberte požadované nastavení, potom stiskněte <SET>.
- Položka **[Paper]** je velikost papíru vkládaného do tiskárny.
- Zkontrolujte nastavení **[Borders]** a **[Date]** a v případě potřeby je upravte.
- Na závěr se vraťte stisknutím tlačítka <MENU> na obrazovku pro nastavení tisku.

5 Nastavte počet kopií.

- Nastavte podle potřeby.
- Ovladačem <○> vyberte **[copies]**, potom stiskněte <SET>.
- Ovladačem <○> nastavte počet kopií, potom stiskněte <SET>.
- Zvolte číslo od 1 do 99.

6 Nastavte výřez.

- Nastavte podle potřeby.
- Podrobnosti k výřezu viz str. 136.

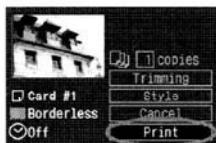

7 Spust'te tisk.

- Ovladačem <○> vyberte **[Print]**, potom stiskněte <SET>.
- ▶ Tisk se zahájí.
- Po skončení tisku se obrazovka vrátí do kroku 1.
- Chcete-li zastavit tisk, stiskněte <SET> v době, kdy je zobrazováno **[Stop]**, potom ovladačem <○> vyberte **[OK]** a stiskněte <SET>.

🔍 Jestliže je nastaveno **[Bordered]**, může být datum, v závislosti na tiskárně, tištěno do okraje.

- 📄 ● Při nastavení **[Date]** na **[On]** se bude tisknout datum zaznamenané pro snímek. Datum bude tištěno v pravém dolním rohu snímku.
- Vyberete-li v průběhu tisku **[Stop]**, tisk aktuálně tištěného snímku se zastaví a papír se vysune.
- Pokud se při tisku vyskytne problém, zobrazí se na LCD monitoru fotoaparátu chybové hlášení. Vyberte **[Stop]** nebo **[Continue]**. Vyberete-li **[Continue]** a tiskárna tisk neobnoví, obnoví se automaticky po vyřešení problému.
- Tisknete-li na tiskárně BJ vybavené zobrazovacím panelem indikujícím její činnost, bude se v případě chyby na něm zobrazovat její číslo. Příslušnou chybu vyřešte podle pokynů v návodu k používání tiskárny BJ.

Nastavení výřezu

U snímku můžete provést výřez a vytisknout jej, jako byste provedli novou kompozici.

Nastavení výřezu proveďte před vlastním tiskem. Jestliže výřez nastavíte před nastavováním tisku, budete možná muset nastavovat výřez znovu.



1 Vyberte [Trimming].

- Ovladačem <○> vyberte [Trimming], potom stisknete <SET>.
- ▶ Zobrazí se obrazovka pro výřez.



2 Uskutečňte výřez snímku.

- Vytiskne se část snímku uvnitř rámečku výřezu.
- Po dobu výřezu snímku se nezobrazují pokyny k obsluze. Ty se objeví znovu po 5 sekundách nečinnosti.



Změna velikosti rámečku výřezu

- Velikost rámečku výřezu změníte stisknutím tlačítka <Q> nebo <Q-Q>. Čím menší je rámeček výřezu, tím větší bude zvětšení snímku.



Posouvání rámečkem výřezu

- Po snímku se můžete pohybovat v libovolném směru pomocí <⬆️>. Posuňte rámeček výřezu tak, aby zobrazoval požadovanou část snímku nebo kompozici.

Otáčení rámečkem

- Tlačítko <INFO> přepíná mezi vertikální a horizontální orientací rámečku výřezu. Snímek s horizontální orientací (na šířku) můžete například vytisknout v orientaci vertikální (na výšku).

Tisťená plocha snímku



3 Ukončete nabídku.

- Stiskněte < **SET** >.
- ▶ Znovu se zobrazí obrazovka pro nastavení tisku.
- ▶ Vlevo nahoře můžete vidět vystřiženou oblast snímku, jež bude vytištěna.



- V závislosti na tiskárně nemusí být vystřižená oblast snímku vytištěna tak, jak jste ji specifikovali.
- Čím menší bude rámeček výřezu, tím zrnitější bude výsledná fotografie. Pokud bude fotografie příliš zrnitá, změňte rámeček výřezu svoji barvu na červenou.
- Při provádění výřezu sledujte LCD monitor fotoaparátu. Pokud byste prováděli výřez podle snímku zobrazovaného na televizoru, nemusí být rámeček zobrazován přesně.



Tvar rámečku výřezu se bude lišit podle nastavení položek **[Paper settings]**, **[Image] / [Paper]**, **[Page layout]/[Borders]**.

Snadný tisk

Tisknete-li přímo z fotoaparátu, budou nastavení tisku uložena ve fotoaparátu. Chcete-li znovu použít stejné nastavení, proveďte následující kroky.

1 Připojte fotoaparát k tiskárně a proveďte přípravu pro tisk.

2 Přehrajte snímky a vyberte ty, které se mají vytisknout.



3 Stiskněte modře svítící tlačítko .

- ▶ Modrá kontrolka začne blikat a tisk se zahájí.



- Při Snadném tisku se tiskne vždy jedna kopie.
- Při Snadném tisku se neuplatní žádné ořezání (výřez).
- Pokud je nastaveno C.Fn-18-1, nebude možné tisknout pomocí tlačítka .

8

DPOF: Digital Print Order Format

Pomocí DPOF (Digital Print Order Format) můžete ve fotoaparátu specifikovat, které snímky na CF kartě se mají vytisknout a v jaké kvalitě. Tato funkce je praktická, když můžete zhotovovat fotografie na tiskárně kompatibilní s DPOF nebo ve fotolabu (poskytující tiskové služby).

Poznámka k DPOF

DPOF (Digital Print Order Format) je standard pro záznam instrukcí objednávky tisku na CF kartu. Je určen pro snímky zhotovené digitálním fotoaparátem a pomocí něj můžete určit, které fotografie a v jakém počtu se mají vytisknout. Na digitálních fotoaparátech kompatibilních s DPOF můžete provádět následující:

- Vložením CF kartě do tiskárny kompatibilní s DPOF můžete zhotovit tisky podle specifikací.
- Tiskárny, které umožňují přímý tisk z fotoaparátu, jsou schopny rovněž vytisknout snímky dle specifikací DPOF.
- Při objednávání tisků ve fotolabu nemusíte vyplňovat žádný formulář pro výběr snímků, jejich počet apod.

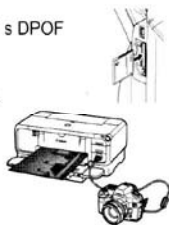

MENU Objednávka tisku

Nastavení tisku

Nastavte formát snímků, vkládání data a vkládání čísla souboru. Nastavení tisku bude aplikováno na všechny snímky, pro něž byla provedena objednávka. (Nelze je nastavovat individuálně pro každý snímek.)



1 Vyberte [Print order].

- Ovladačem <○> vyberte [Print Order], potom stiskněte <SET>.
- ▶ Zobrazí se obrazovka pro objednávku tisku.

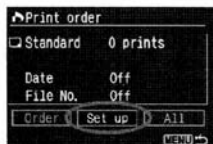

2 Vyberte [Set up].

- Ovladačem <○> vyberte [Set up], potom stiskněte <SET>.
- ▶ Zobrazí se obrazovka pro nastavení tisku.

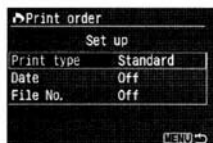

3 Volby nastavte, jak potřebujete.

- Nastavte [Print Type], [Date] a [File No.].
- Ovladačem <○> vyberte položku nabídky, potom stiskněte <SET>.
- Ovladačem <○> vyberte požadované nastavení, potom stiskněte <SET>.

[Print Type]

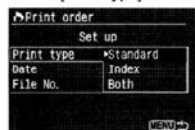



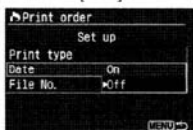

[Date]

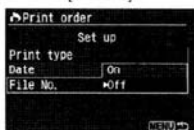

[File No.]



Print type		Standard	Tiskne jeden snímek na jeden papír.
		Index	Na jeden list papíru se vytiskne více přehledových snímků.
	 	Both	Tiskne snímky standardně i indexové.
Date	On	Při nastavení [On] se vytiskne zaznamenané datum.	
	Off		
File No.	On	Při nastavení [On] se vytiskne číslo souboru.	
	Off		

4 Ukončete nabídku.

- Stiskněte tlačítko <MENU>.
- ▶ Znovu se zobrazí obrazovka pro objednávku tisku.
- Dále vyberte [Order] nebo [All] pro výběr snímků, které se mají vytisknout.

- RAW snímky nelze pro tisk vybírat.
- Přestože nastavíte položky [Date] a [File No.] na [On], nemusí být datum a číslo souboru tištěny, a to v závislosti na nastavení formátu snímků a na typu tiskárny.
- Pro tisky typu [Index] nelze nastavit současně [Date] a [File No.] na [On].
- Při tisku DPOF musíte použít CF kartu, na níž byly nastaveny specifikace objednávky tisku. Takto tisknout nebude možné, pokud pouze snímky extrahujete z CF karty a pokusíte se je vytisknout.
- Některé tiskárny kompatibilní s DPOF a fotolaboratoře nemusejí být schopny vytisknout fotografie, jak jste specifikovali. Pokud k tomu dojde u vaší tiskárny, vyhledejte si informace v návodu k jejímu používání. Popřípadě si kompatibilitu zkontrolujte při zadávání zakázky do fotolaboratoře.
- Nevkládejte do fotoaparátu CF kartu, na níž jsou zaznamenány snímky pořízené jiným fotoaparátem, a nesnažte se pak nastavovat objednávku tisku. Snímky určené pro objednávku tisku by se mohly nedopatřením přepsat. V závislosti na typu snímku nemusí být rovněž objednávka tisku možná.

Výběr jednotlivých snímků pro tisk

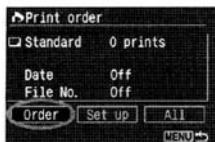

1 Vyberte [Order].

- Ovladačem <○> vyberte [Order], potom stisknete <SET>.
- ▶ Zobrazí se obrazovka pro objednávku.



2 Vyberte snímek, který se má vytisknout.

- Ovladačem <○> vyberte snímek, který chcete vytisknout.
- Stisknete-li tlačítko <☒>, zobrazí se tři snímky. Chcete-li se vrátit na zobrazování jednotlivého snímku, stisknete tlačítko <Ⓞ>.

Zobrazení tří snímků



3 Objednejte tisk.

- Objednávka tisku se bude lišit v závislosti na nastavení [Print Type] (str. 140).



Pro [Standard] a [Both]

- U tisků standardního typu můžete nastavit pro každý snímek počet kopií (až 99).
- Stisknete <SET>, potom otočením ovladače <○> vyberte počet tisků. Potom stisknete <SET>.



Pro [Index]

- Chcete-li zahrnout snímek do indexového přehledu, zaškrtněte políčko <√>. Jinak nenechejte políčko nezaškrtnuté.
- Stisknutím tlačítka <SET> políčko zaškrtněte <√>, nebo opětovným stisknutím tlačítka <SET> zaškrtnutí zrušte.
- Chcete-li vybrat další snímky, zopakujte kroky 2 a 3.
- Vybrat lze až 998 snímků.

4 Ukončete nabídku.

- Stiskněte tlačítko <MENU>.
- ▶ Znovu se zobrazí obrazovka pro objednávku tisku.
- Opětovným stisknutím tlačítka <MENU> objednávku tisku uložíte na CF kartu. Nabídka se potom zobrazí znovu.

Výběr všech snímků

Objednávku tisku lze rovněž nastavit nebo zrušit pro všechny snímky na CF kartě. U tisků standardního typu bude pro všechny snímky objednan počet po jednom.

Mějte na paměti, že jestliže po provedení postupu „Výběr jednotlivých snímků“ provedete „Výběr všech snímků“, změní se objednávka tisku na „All images“ (všechny snímky).

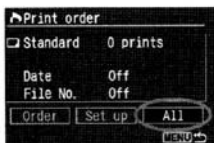

1 Vyberte [All].

- Ovladačem <○> vyberte [All], potom stiskněte <SET>.
- ▶ Zobrazí se obrazovka All.

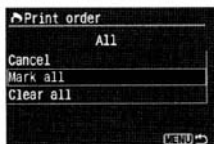

2 Vyberte [Mark all].

- Ovladačem <○> vyberte [Mark all], potom stiskněte <SET>.
- ▶ Pro všechny snímky bude specifikován jeden tisk, potom se znovu zobrazí obrazovka pro objednávku tisku.
- Vyberete-li [Clear all], výběr všech snímků pro tisk se zruší.
- Vyberete-li [Cancel], znovu se zobrazí obrazovka pro objednávku tisku.

3 Ukončete nabídku.

- Na obrazovce pro objednávku tisku stiskněte tlačítko <MENU>.
- ▶ Nastavení se uloží na CF kartu a znovu se zobrazí nabídka.



- Mějte na paměti, že RAW snímky nelze vybrat pro tisk, i když nastavíte „Mark all“.
- Tisknete-li na tiskárně PictBridge, nezadávejte v jedné objednávce pro tisk více než 500 snímků. Pokud zadáte větší počet, nemusí být vytištěny všechny vybrané snímky.

MENU Přímý tisk s DPOF

Na tiskárně kompatibilní s přímým tiskem je tisk snímků pomocí DPOF snadnou záležitostí.

1 Proveďte přípravy k tisku.

- Viz „Nastavení fotoaparátu“ (kroky 1 a 2) a „Připojte fotoaparát k tiskárně“ (kroky 1 až 5) na str. 123 až 124.



2 Vyberte [Print order].

- Ovladačem <O> vyberte [Print Order], potom stiskněte <SET>.
- ▶ Zobrazí se obrazovka pro objednávku tisku.

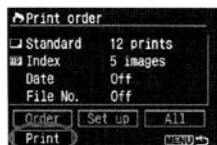

3 Vyberte [Print].

- Ovladačem <O> vyberte [Print], potom stiskněte <SET>.
- [Print] se zobrazuje pouze, když je fotoaparát připojen k tiskárně a tisk je možný.
- ▶ Zobrazí se obrazovka pro nastavení tisku.

4 Nastavte volby tisku.



PictBridge

- Nastavte [Paper settings] a tiskové efekty <E>. (str. 126)

CP Direct/ Bubble Jet Direct

- Nastavte [Style]. (str. 130/133)

5 Spust'te tisk.

- Ovladačem <○> vyberte [OK], potom stiskněte <SET>.
- ▶ Tisk se zahájí.
- Chcete-li zastavit tisk, stiskněte <SET> v době, kdy je zobrazováno [Stop], potom ovladačem <○> vyberte [OK] a stiskněte <SET>.



- Při tisku na tiskárně PictBridge nebo Bubble Jet Direct nezapomeňte nastavit velikost papíru.
- S PictBridge nelze vkládat číslo souboru, a to v závislosti na tiskárně.
- Jestliže je nastaveno [Bordered], může být datum, v závislosti na tiskárně, tištěno do okraje.
- Datum může být nevýrazné, pokud je vytištěno na světlém pozadí nebo okraji.



- Pokud je v případě CP Direct nastavena položka [Print Type] na [Index], bude počet snímků vytištěných na jednom indexovém přehledu následující:
 - Velikost kreditní karty: 20 snímků
 - 9 x 13 cm: 42 snímků
 - 10 x 14,8 cm: 63 snímků

Co se týká počtu indexových snímků pro Bubble Jet Direct, naleznete informace v návodu k používání tiskárny BJ.
- Jestliže po zastavení tisku chcete dotisknout zbývající snímky, vyberte [Resume]. Mějte na paměti, že se tisk neobnoví, když po jeho zastavení nastane jedna z dále uvedených situací:
 - Když před obnovením tisku změníte nastavení objednávky.
 - Když jste před jeho obnovením smazali snímek, jenž se má vytisknout.
 - Když v případě CP Direct při indexovém tisku změníte zásobník papíru před obnovením tisku.
 - Když v případě PictBridge při indexovém tisku změníte nastavení papíru před obnovením tisku.
 - Když jste zastavili tisk a zůstatková kapacita na CF kartě byla malá.
- V případě problémů s tiskem si vyhledejte stranu 129 pro PictBridge, 132 pro CP Direct nebo 135 pro Bubble Jet Direct.

9

Uživatelské přizpůsobení fotoaparátu

Aktuální nastavení fotoaparátu lze uložit pod nastavení <  > voliče režimů.

Uživatelské funkce rovněž umožňují vyladit si fotoaparát podle osobních preferencí fotografování.

- Uživatelské funkce pracují ve všech režimech kromě <  > (Plná automatika).

MENU Registrace nastavení fotoaparátu ★

Většinu aktuálních nastavení fotoaparátu lze nastavit pod <G> voliče režimů. **Nastavte režim fotografování do jakéhokoli režimu kromě <□> (Plná automatika).** Nastavení fotoaparátu nelze zaregistrovat v režimu <□> (Plná automatika).

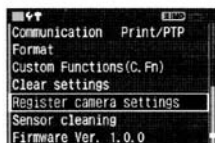

1 Vyberte [Register camera settings].

- Ovladačem <○> vyberte [↑ Register camera settings], potom stiskněte <SET>.

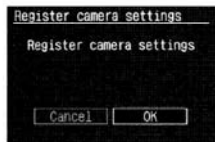

2 Vyberte [OK].

- Ovladačem <○> vyberte [OK], potom stiskněte <SET>.
- ▶ Pod <G> voliče režimů lze zaregistrovat tato nastavení fotoaparátu:

Nastavení fotografování

Režim a nastavení fotografování, režim AF, výběr bodu AF, režim měření, citlivost ISO, režim řízení, kompenzace expozice, kompenzace zábleskové expozice, vyvážení bílé

Nastavení nabídky

Kvalita, tón, fotografování bez karty, AEB, WB SHIFT/BKT, uživatelské vyvážení bílé, teplota chromatičnosti, barevný prostor, styl obrázku, čas prohlížení, body AF, histogram, automatické vypnutí napájení, automatické otáčení, jas LCD, číslování souborů (metoda), uživatelské funkce (C.Fn)

❗ I v poloze voliče režimů <G> můžete měnit režim řízení a nastavení nabídky. Pokud chcete tyto změny zahrnout pod <G>, stačí provést výše popsany postup.

- ❗ ● Chcete-li zobrazit nastavení zaregistrovaná pod <G>, nastavte volič režimů na <G> a stiskněte tlačítko <INFO.>. Zaregistrovaná nastavení se zobrazí na LCD monitoru.
- Chcete-li vrátit <G> na výchozí nastavení, vyberte [Clear registered camera set.] v kroku 2 vysvětleném na str. 150. Obnoví se nastavení popsané na str. 37.

MENU Nastavení uživatelské funkce *

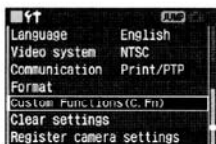

1 Vyberte [Custom Functions (C.Fn)].

- Ovladačem <O> vyberte [Custom Functions (C.Fn)]. potom stiskněte <SET>.
- ▶ Zobrazí se obrazovka uživatelských funkcí.

Číslo uživatelské funkce

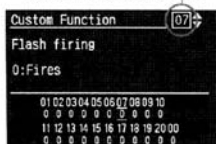

2 Vyberte číslo uživatelské funkce.

- Ovladačem <O> vyberte požadované nastavení, potom stiskněte <SET>.



3 Změňte nastavení.

- Ovladačem <O> vyberte požadované nastavení, potom stiskněte <SET>.
- Pokud chcete nastavovat další uživatelské funkce, zopakujte kroky 2 a 3.
- V dolní části obrazovky můžete vidět aktuální nastavení uživatelských funkcí.

Popis

4 Ukončete nabídku.

- Stisknutím tlačítka <MENU> se vrátíte do nabídky.
- Po ukončení nabídky se na LCD panelu zobrazí <C.Fn>.

! I když změníte C.Fn-00 pro nastavení matrice z C.Fn-00-0 na nějaké jiné, nebude na LCD panelu <C.Fn> zobrazováno.

Reset všech uživatelských funkcí *

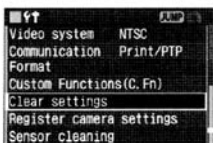

1 Vyberte [Clear settings].

- Ovladačem <○> vyberte [↑↑ Clear settings], potom stiskněte <SET>.
- ▶ Zobrazí se obrazovka pro zrušení všech uživatelských funkcí.

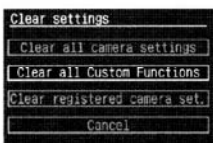

2 Vyberte [Clear all Custom Functions].

- Ovladačem <○> vyberte [Clear all Custom Functions], potom stiskněte <SET>.

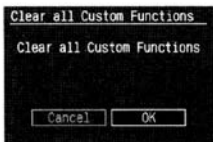

3 Vyberte [OK].

- Ovladačem <○> vyberte [OK], potom stiskněte <SET>. Všechny uživatelské funkce budou resetovány na svá výchozí nastavení.



- Nastavení C.Fn-00 pro matnici nebude zrušeno.
- V režimu fotografování <☑> nelze nastavení fotoaparátu a nastavení uživatelských funkcí resetovat/zrušit na výchozí.

MENU Nastavení uživatelských funkcí *

C.Fn-01 Funkce tlačítka SET při fotografování

Můžete změnit funkci přiřazenou tlačítku <SET>.

0: Výchozí (žádná funkce)

1: Změna kvality

Po stisknutí <SET> sledujte LCD panel a otáčením ovladače <○> nastavte přímo záznamovou kvalitu.

2: Změna stylu obrázku

Stisknutím <SET> zobrazte na LCD monitoru obrazovku pro výběr stylu obrázku. Ovladačem <○> vyberte požadovaný styl obrázku, potom stiskněte <SET>.

3: Zobrazení nabídky

Má stejnou funkci jako tlačítko <MENU>.

4: Přehrání snímku

Má stejnou funkci jako tlačítko <▶>.

C.Fn-02 Redukce šumu při dlouhodobých expozicích

0: Vypnuto

1: Automatická redukce šumu

Při expozicích 1 s a delších se automaticky provádí redukce šumu, pokud je rozpoznán dlouhoexpoziční šum. Nastavení na [Auto noise reduction] je velmi účinné.

2: Zapnuto

Redukce šumu je prováděna u všech expozic trvajících 1 s a déle. Toto nastavení může redukovat šum i u expozic, který by nebyl detekován, redukován při nastavení [Auto noise reduction].



Redukce šumu po expozici může trvat stejnou dobu jako trvala vlastní expozice. Při probíhající redukcí šumu není možné přehrávání snímků a ani nelze provádět operace s nabídkami. Můžete ale stále fotografovat, pokud indikátor maximálního počtu snímků ve sledu v hledáčku ukazuje „1“ nebo vyšší hodnotu.

C.Fn-03 Synchronizovaná rychlost blesku v režimu Av

0: Auto

1: 1/200 s (fixní)

Nastavuje zábleskovou synchronizovanou rychlost na 1/200 s v režimu AE s prioritou clony (Av). (Proti tmavému pozadí, např. noční obloze, bude pozadí objektu vypadat tmavě.)

C.Fn-04 Spoušť závěrky/tlačítko blokování AE

0: AF/Blokování AE

1: Blokování AE/AF

Nastavení je vhodné, když chcete provádět samostatně zaostřování a měření. Automatické zaostření se provede stisknutím tlačítka <✳> a blokování AE stisknutím spouště do poloviny.

2: AF/Blokování AF, bez blokování AE

V režimu Inteligentní AF-servo můžete stisknutím tlačítka <✳> dočasně pozastavit činnost funkce AF. Tím zabráníte oklamání AF v důsledku překážky, která se dostala mezi fotoaparát a objekt. Expozice se nastaví v okamžiku fotografování.

3: AE/AF, bez blokování AE

Nastavení je vhodné u objektů, které se neustále pohybují a zastavují. V režimu Inteligentní AF-servo můžete stisknutím tlačítka <✳> spustit nebo zastavit činnost funkce Inteligentní AF-servo. Expozice se nastaví v okamžiku fotografování. Tím zajistíte, že když čekáte na okamžik pro fotografování, je vždy dosaženo optimálního zaostření i expozice.



Funkce C.Fn-04 a C.Fn-19-0, 1, 2 (str. 157) umožňují obě start/stop AF a blokování AE. Jestliže nastavíte obě tyto uživatelské funkce a provedete obě operace uživatelských funkcí, nebude druhá (poslední) prováděná operace funkční. Jedinou výjimkou je situace, kdy se zastavení AF provede po startu AF.

C.Fn-05 Pomocné světlo AF

Povoluje nebo zakazuje pomocné světlo AF od blesků Speedlite pro EOS.

0: Emituje

Pomocné světlo AF je v případě potřeby emitováno.

1: Neemituje

C.Fn-06 Přírůstky úrovně expozice

0: Krok 1/3

1: Krok 1/2

Nastavuje poloviční krok nastavení na rychlost závěrky, clonu a kompenzaci expozice, AEB atd.



Expoziční úroveň bude zobrazována v hledáčku a na LCD panelu, jak je znázorněno níže.

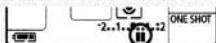
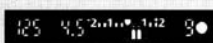

C.Fn-07 Spouštění blesku

Povoluje nebo zakazuje spouštění externího blesku nebo blesku jiné značky než Canon připojeného do zdičky PC.

- 0: **Spouští**
1: **Nespouští**

C.Fn-08 Rozšíření citlivosti ISO

- 0: **Vypnuto**
1: **Zapnuto**

Povoluje nebo zakazuje výběr nastavení „L“ pro dosažení ISO 50 a „H“ pro dosažení ISO 3200.

C.Fn-09 Sekvence posouvání/automatické zrušení

Umožňuje změnit sekvenci AEB při fotografování s posouvanou rychlostí závěrky nebo posouváním clonovým číslem a také sekvenci ukládání souborů pro posouvání vyvážení bílé (WB-BKT). Když je nastaveno „Auto cancellation“, bude posouvání zrušeno v těchto případech:

AEB: Nastavením spínače <☺> na <OFF>, výměnou objektivu, připravenosti blesku, výměnou akumulátoru nebo CF karty.

WB-BKT: Nastavením spínače <☺> na <OFF>, výměnou akumulátoru nebo CF karty.

- 0: **0, -, +/Povoleno**
1: **0, -, +/Zakázáno** (Automatické zrušení je funkční pouze, když je blesk připraven.) První posouvání snímek je se standardní expozicí (nebo se standardním vyvážením bílé). Tato sekvence posouvání se může opakovat.
2: **-, 0, +/Povoleno**
Sekvence posouvání začíná nastavením minus (nebo odchylna do modré nebo purpurové barvy).
3: **-, 0, +/Zakázáno** (Automatické zrušení je funkční pouze, když je blesk připraven.) Opakuje sekvenci posouvání, která začíná nastavením minus (odchylna do modré nebo purpurové barvy). Tato sekvence posouvání se může opakovat.

AEB	Posouvání vyvážení bílé	
	Odchylna B/A	Odchylna M/G
0 : Standardní expozice	0 : Standardní vyvážení bílé	0 : Standardní vyvážení bílé
- : Snížená expozice	- : Více modré	- : Více purpurové
+ : Zvýšená expozice	+ : Více jantarové	+ : Více zelené

C.Fn-10 Vrstvené zobrazování

0: Zapnuto

1: Vypnuto

Bod AF v hledáčku nebude blikat červeně. Doporučeno v situacích, kdy rozsvícení bodu ruší.

Bod AF bude, když jej vyberete, trvale svítit.

C.Fn-11 Zobrazení nabídky po stisknutí tlačítka Menu

Můžete nastavit, jaké bude nastavení obrazovky nabídky po stisknutí tlačítka <MENU>.

0: Předchozí (horní po vypnutí napájení)

Mějte na paměti, že bude zobrazována horní obrazovka nabídky [Quality], když bude přepnut spínač <☺> do polohy <OFF>.

1: Předchozí

Zobrazuje předchozí použitou obrazovku nabídky.

2: Horní

Vždy zobrazí horní obrazovku nabídky [Quality].

C.Fn-12 Blokování zrcadla

0: Zakázáno

1: Povoleno

Zablokování zrcadla je účinné u detailů a záběrů s vysokým přiblížením, protože zabraňuje rozechvění snímku pohybem odrazného zrcadla. Postup blokování zrcadla viz str. 97.

C.Fn-13 Metoda výběru bodu AF

0: Normální

Výběr bodu AF provedte stisknutím tlačítka <☑> a ovladačem <☼>.

1: Přímou víceúčelovým ovladačem

Bez předchozího stisknutí tlačítka <☑> můžete vybírat požadovaný bod AF rovnou ovladačem <☼>. Stisknutím tlačítka <☑> se nastaví automatický výběr bodu AF.

2: Přímou ovladačem rychlého nastavení

Bez předchozího stisknutí tlačítka <☑> můžete rovnou ovladačem <☉> vybírat bod AF. Přidržením tlačítka <☑> a otáčením ovladače <☼> lze nastavovat kompenzaci expozice.

C.Fn-14 E-TTL II**0: Poměrové**

Plně automatické zábleskové fotografování pro všechny podmínky, od nízkého osvětlení až po doplňkový blesk za denního světla.

1: Celoplošné

Zábleskové osvětlení je průměrováno na celou plochu pokrývanou bleskem. Protože kompenzace zábleskové expozice nebude provedena, budete ji možná muset, v závislosti na scéně, provést sami. To rovněž platí při blokování FE.

C.Fn-15 Synchronizace lamel závěrky**0: Synchronizace na prvních lamelách závěrky****1: Synchronizace na druhých lamelách závěrky**

Při nastavení pomalé rychlosti závěrky umožňuje zachytit za pohyblivým se objektem světelnou stopu. Blesk se spustí těsně před zavřením závěrky. Pomocí této uživatelské funkce lze fotografovat se synchronizací na druhých lamelách závěrky i s blesky Speedlite řady EX, které tuto vlastnost nemají. Pokud blesk Speedlite řady EX tuto vlastnost má, potlačí tuto uživatelskou funkci.



Při nastavení synchronizace na druhých lamelách závěrky se předběžný záblesk spustí (pro účely řízení měření zábleskového světla) bezprostředně po úplném stisknutí spouště. Pamatujte, že se hlavní blesk spustí těsně před zavřením závěrky.

C.Fn-16 Bezpečný posun v režimu Av nebo Tv**0: Zakázáno****1: Povoleno**

Funkce se uplatňuje v režimech AE s prioritou rychlosti závěrky (Tv) a AE s prioritou clony (Av). V případě, že se jas objektu prudce změní a aktuální nastavení rychlosti závěrky nebo clonového čísla nevyhovuje, posune se rychlost závěrky nebo clonové číslo tak, aby se automaticky dosáhlo vhodné expozice.

C.Fn-17 Aktivační oblast bodu AF

0: Standardní

1: Rozšířené

Když je v režimu Inteligentní AF-servo vybrán středový bod AF, zaktivuje se rovněž šest pro uživatele neviditelných pomocných bodů AF uvnitř kruhu bodového měření. Objekt bude tedy sledovat sedm bodů AF (str. 76). Tento způsob je účinný u objektů, které se nepravidelně pohybují, a tedy je obtížné je sledovat pouze středovým bodem AF.

C.Fn-18 LCD displej -> Návrat na snímek

0: Pouze spouští závěrky

1: Rovněž pomocí * atd.

Při přehrávání snímků nebo zobrazování nabídky ukončíte stisknutím tlačítka < * >, < AF-WB >, < [] >, < [] >, < DRIVE-ISO >, < [] > nebo tlačítka prohlížení hloubky ostrosti přehrávání nebo zobrazování nabídky a zaktivujete stisknuté tlačítko.

Také můžete při prohlížení snímku bezprostředně po jeho zachycení přidržováním tlačítka < [] > a stisknutím tlačítka < [] > nebo < [] > snímek zvětšit nebo zmenšit.



- I při přehrávání snímků pomocí tlačítka < [] > můžete přidržováním tlačítka < [] > a stisknutím tlačítka < [] > nebo < [] > snímek zvětšit nebo zmenšit.
- „Snadný tisk“ (str. 138) nebude funkční.

C.Fn-19 Funkce tlačítka AF stop na objektivu

0: AF stop

1: AF start

AF pracuje pouze, až když je stisknuto tlačítko AF stop. Při stisknutém tlačítku bude operace AF fotoaparátem zakázána.

2: Blokování AE při měření

Jestliže je tlačítko stisknuto v době aktivního měření, uplatní se blokování AE. Nastavení je vhodné, když chcete provádět samostatně zaostřování a měření.

3: Bod AF: M -> Auto/Auto -> ctr

V režimu ručního výběru bodu AF tlačítko okamžitě přepne na automatický výběr bodu AF z ručního výběru bodu AF po dobu jeho přidržování. Nastavení je vhodné, jestliže již nejste déle schopni sledovat pohybující se objekt s ručně vybraným bodem AF v režimu Inteligentní AF-servo tak, aby byl zaostřený. V režimu automatického výběru bodu AF tlačítko vybere středový bod AF, a to pouze po dobu přidržování.

4: JEDNOSNÍMKOVÝ <-> INTELIGENTNÍ SERVO

V režimu Jednosnímkový AF přepne tlačítko na režim Inteligentní AF-servo pouze, když jej přidržujete. V režimu Inteligentní AF-servo přepne tlačítko na režim Jednosnímkový AF pouze, když jej přidržujete. Nastavení je vhodné, když potřebujete zachovat přepínání mezi režimy Jednosnímkový AF a Inteligentní AF-servo u objektu, jenž se pohybuje a zastavuje.

5: IS start

Při nastaveném spínači IS na objektivu do polohy ON (zapnuto) pracuje stabilizátor obrazu pouze v době stisknutí tlačítka.



Tlačítko AF Stop je pouze u některých super teleobjektívů.

C.Fn-20 Přidání rozhodovacích dat originálu

0: Vypnuto

1: Zapnuto

Data pro ověřování, zda je či není snímek originálem, jsou přidávána ke snímku. Když bude přehráván snímek s připojenými verifikačními daty, zobrazí se ikona <  >. (str. 108) K ověření, zda je snímek originálem, je zapotřebí sada verifikace dat DVK-E2 (volitelná).

C.Fn-00 Matnice

Ve fotoaparátu je vyměnitelná matnice. Tato uživatelská funkce musí být nastavena tak, aby korekce expozice odpovídala použité matnici.

0: Ee-A

1: Ee-D

2: Ee-S

Poznámka k charakteristikám matnic

Ee-A: Standardní přesně matovaná

Standardní matnice fotoaparátu. Poskytuje dobrý jas hledáčku a umožňuje snadné ruční ostření.

Ee-D: Přesná matovaná s mřížkou

Jedná se o matnici typu Ee-A s mřížkou. Usnadňuje horizontální nebo vertikální vyrovnání linií.

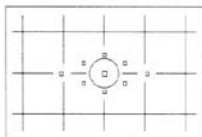

Ee-S: Superpřesná matovaná

Matnice, která umožňuje snadnější ruční zaostřování než Ee-A. Praktická pro uživatele, kteří často zaostřují ručně. Hledáček má proti matnici Ee-A menší jas.



- Protože je s fotoaparátem EOS 5D dodávána matnice Ee-A, je již přednastaveno C.Fn-00-0.
- Při výměně matnice postupujte podle pokynů, které jste s ní obdrželi.
- Nastavení C.Fn-00 není zahrnuto do zaregistrovaného nastavení fotoaparátu (str. 148).

10

Reference

Tato část vám pomůže lépe porozumět vašemu fotoaparátu. Obsahuje informace o vlastnostech fotoaparátu, systémovém příslušenství a další referenční informace.

Kombinace při fotografování

Režimy AF a režimy řízení

Režim řízení	Režim AF		
	Jednosnímkový AF	Inteligentní AF	Inteligentní AF-servo
<input type="checkbox"/> Jednotlivé snímky	Snímek nelze zhotovit před zaostřením. Dosažené zaostření se zablokuje. Při poměrovém měření se zablokuje rovněž nastavení expozice. (Nastavení expozice se před zhotovením snímku uloží do paměti.)	Přepíná automaticky mezi režimy Jednosnímkový AF a Inteligentní AF-servo, podle stavu objektu	Zaostření sleduje pohyb objektu. Expozice se nastaví v okamžiku fotografování.
<input type="checkbox"/> Souvislé fotografování	Pro souvislé fotografování platí stejné podmínky, které byly uvedeny výše. Během souvislého fotografování (max. 3 snímků/s) není zaostřování prováděno.		Pro souvislé fotografování platí stejné podmínky, které byly uvedeny výše. Během souvislého fotografování (max. 3 snímků/s) je zaostřování prováděno.

Blokování AE

(Jiný režim než (Plná automatika).)

Režim měření	Výběr bodu AF	
	Automatický výběr bodu AF	Ruční výběr bodu AF
<input checked="" type="checkbox"/> Poměrové měření*	Blokování AE je uplatněno na bodu AF, který dosáhl zaostření.	Blokování AE je uplatněno na vybraném bodu AF.
<input checked="" type="checkbox"/> Částečné měření	Blokování AE je uplatněno na středovém bodu AF.	
<input checked="" type="checkbox"/> Bodové měření		
<input type="checkbox"/> Celoplošné měření se zdůrazněným středem		

* Když je přepínač režimů zaostřování na objektivu nastaven na <MF>, uplatní se blokování AE na středovém bodu AF.

Programová křivka

Dále uvedená programová křivka platí pro nastavení fotoaparátu do režimu Program AE <P>.

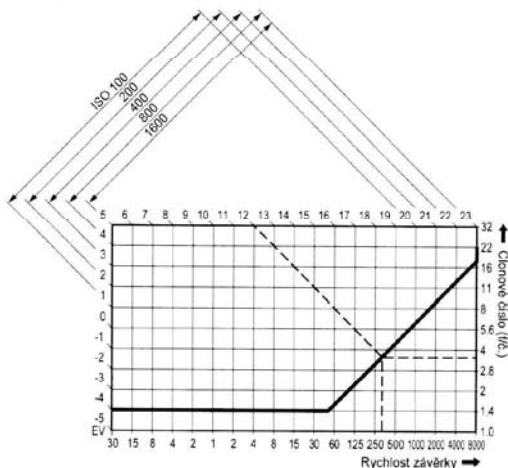

Popis programové křivky

Dolní vodorovná osa znázorňuje rychlost závěrky a pravá svislá osa clonové číslo. Kombinace rychlosti závěrky a clonového čísla automaticky určované Programem AE jsou zobrazeny jako linky ve vztahu k gradacím jasu objektu (hodnota expozice) na levém a horním okraji grafu.

Příklad: Fotografujeme s objektivem EF50 mm f/1.4 USM a jas objektu je EV12 – bod, kde se diagonální linka z EV12 (na horním okraji) protíná s linkou Program AE představuje odpovídající rychlost závěrky (1/320 s) a clonové číslo (f/3.5), které jsou programem automaticky nastaveny. Diagonální linky se šipkami v levém horním rohu indikují rozsah měření pro jednotlivé citlivosti ISO.

Pokyny k odstraňování problémů

Jestliže zjistíte problém, zkuste nejdříve závadu odstranit podle dále uvedených pokynů. Pokud pomocí Pokynů k odstraňování problémů problém nevyřešíte, kontaktujte prodejce nebo nejbližší servisní centrum Canon.

Napájení

Akumulátor nelze dobít.

- **Používáte nesprávný akumulátor.**
 - ▶ Nedobíjejte žádné jiné akumulátory než BP-511A, BP-514, BP-511 nebo BP-512.
- **Akumulátor není řádně připojen na nabíječku.**
 - ▶ Dbejte na to, aby byl akumulátor řádně nasazen do nabíječky. (str. 22)

Fotoaparát nepracuje, i když je spínač <  > přepnut do polohy <ON> nebo <  >.

- **Akumulátor je vybit.**
 - ▶ Akumulátor nabijte. (str. 22)
- **Akumulátor není řádně nainstalován.**
 - ▶ Akumulátor nainstalujte správně. (str. 24)
- **Kryt oddělení pro baterie není zavřený.**
 - ▶ Řádně zavřete kryt oddělení pro baterie. (str. 24)
- **Kryt slotu CF karty není zavřený.**
 - ▶ Řádně zavřete kryt slotu CF karty. (str. 28)

Kontrolka přístupu bliká, i když je spínač <  > v poloze <OFF>.

- Jestliže přepnete spínač <  > do polohy <OFF> bezprostředně po zhotovení snímku, bude kontrolka přístupu ještě několik sekund svítit nebo blikat, a to po dobu nahrávání snímku na CF kartu.
 - ▶ Jakmile fotoaparát dokončí nahrávání snímku na CF kartu, přestane kontrolka přístupu blikat a fotoaparát se automaticky vypne.

Akumulátor se rychle vybije.

- **Akumulátor není plně nabit.**
 - ▶ Akumulátor úplně dobijte. (str. 22)
- **Životnost akumulátoru je u konce.**
 - ▶ Vyměňte baterii za novou.

Fotoaparát se sám vypne.

- **Aktivovala se funkce automatického vypnutí napájení.**
- ▶ Stiskněte spoušť závěrky do poloviny. Nechcete-li, aby se automatické vypnutí napájení uplatnilo, nastavte položku [**Auto power off**] v nabídce na [**Off**].

Na horním LCD panelu bliká pouze ikona <[]>.

- **Akumulátor je téměř vybit.**
- ▶ Akumulátor nabijte. (str. 22)

Fotografování**Nelze vyfotografovat nebo nahrát žádný snímek.**

- **CF karta není řádně vložena.**
- ▶ CF kartu vložte správně. (str. 28)
- **CF karta je zaplněna.**
- ▶ Použijte novou CF kartu, nebo smažte nepotřebné snímky. (str. 28, 118)
- **Akumulátor je vybit.**
- ▶ Akumulátor nabijte. (str. 22)
- **Nezaostřili jste dobře. (Potvrzovací světlo zaostření <●> v hledáčku bliká.)**
- ▶ Zaostřete objekt opětovným stisknutím spouště závěrky do poloviny. Pokud stále nelze řádně zaostřit, zaostrete rucně. (str. 30, 80)

Na LCD monitoru se snímek nezobrazuje čistě.

- **Obrazovka LCD monitoru je špinavá.**
- ▶ Obrazovku očistěte měkkou látkou na čištění objektivu.
- **Životnost LCD je u konce.**
- ▶ Obraťte se na nejbližší servisní centrum nebo na prodejce.

Snímek je rozostřen.

- **Přepněte přepínač režimů zaostřování na objektivu do polohy <MF>.**
- ▶ Přepněte přepínač režimů zaostřování na objektivu do polohy <AF>. (str. 27)
- **Při stisknutí spouště závěrky bylo pohnuto s fotoaparátem.**
- ▶ Abyste zabránili roztřesení snímku, mějte fotoaparát stabilní a spoušť závěrky ovládejte jemně. (str. 30, 44)

CF kartu nelze používat.

- **Na LCD panelu se zobrazuje [Err **].**
- ▶ Pokud se zobrazuje [Err CF], viz str. 120.
- ▶ Pokud se zobrazuje [Err 02], viz str. 165.
- **Používáte CF kartu jiné značky než Canon.**
- ▶ Doporučujeme používat CF karty Canon. (str. 167)

Prohlížení snímků a obsluha

Snímek nelze smazat.

- **Snímek je chráněn proti smazání.**
- ▶ Zrušte ochranu snímku. (str. 117)

Zobrazují se nesprávné datum a čas fotografování.

- **Datum a čas nebyly správně nastaveny.**
- ▶ Nastavte správné datum a čas. (str. 40)

Na televizoru se nezobrazují snímky.

- **Zástrčky videokabelu nejsou plně zasunuty.**
- ▶ Videokabel zasuňte úplně do konektorů. (str. 116)
- **Nebyl nastaven správný formát videosystému (NTSC nebo PAL).**
- ▶ Nastavte fotoaparát na správný formát podle televizoru. (str. 36)
- **Nepoužíváte videokabel, který jste obdrželi s fotoaparátem.**
- ▶ Použijte videokabel dodaný s fotoaparátem. (str. 116)

Chybové kódy

Při chybě fotoaparátu se na LCD panelu zobrazí „Err xx“. Při řešení chybového kódu postupujte podle níže uvedených instrukcí.

Jestliže se často opakuje stejný chybový kód, pravděpodobně se jedná o nějaký problém s fotoaparátem. Poznamenejte si „xx“ chybového kódu a předejte fotoaparát do nejbližšího servisního centra Canon.

Jestliže k chybě dojde po zhotovení snímku, nemusí fotoaparát snímek nahrát. Stiskněte tlačítko <▶>, abyste si ověřili, zda se snímek zobrazí na LCD monitoru.

Chybový kód	Opatření
Err 01	Komunikace mezi fotoaparátem a objektivem neprobíhá. Očistěte kontakty objektivu. (str. 11)
Err 02	Problém s CF kartou. Zkuste jedno z následujících: Paměťovou kartu vyjměte a znovu vložte. Formátování CF karty. Použijte jinou CF kartu.
Err 04	Paměťová karta je zaplněna. Smažte nepožadované snímky, nebo CF kartu vyměňte.
Err 99	Došlo k jiné chybě než výše uvedeným. Stiskněte do poloviny spoušť závěrky nebo vyjměte a znovu nainstalujte akumulátor. K této chybě může dojít, když používáte objektiv jiné značky než Canon a fotoaparát nebo objektiv řádně nepracují.

Hlavní příslušenství (volitelné)



Napájecí akumulátor BP-511A

Vysoce kapacitní, lithioniontový, sekundární napájecí akumulátor.



Sada napájecího adaptéru ACK-E2

Napájecí sada (adaptér, DC propojka, síťová šňůra) pro napájení fotoaparátu ze síťové zásuvky. Lze je připojit na napětí 100–240 V.



Kompaktní napájecí adaptér CA-PS400

Rychlá nabíječka pro akumulátor BP-511A. Nabíjení jednoho akumulátoru trvá přibližně 110 minut. Najednou lze nabíjet až 2 akumulátory. K adaptéru CA-PS400 je možné rovněž připojit DC propojku DR-400 (volitelná). Lze je připojit na napětí 100–240 V.



Držadlo s akumulátorem BG-E3 *BG-E4*

Pojme dva akumulátory BP-511A nebo šest baterií velikosti AA. Je vybaveno spouští, elektronickým ovladačem, tlačítkem blokování AE/FE a tlačítkem výběru bodu AF vhodnými pro vertikální držení.



Blesky Speedlite nasazované do patice fotoaparátu

Do patice fotoaparátu pro příslušenství lze nasadit blesky Speedlite řady EX. S automatickým bleskem E-TTL II můžete zhotovovat zábleskové expozice stejným způsobem, jako normální, běžné expozice.



Makroblesky Lites

Makroblesky Lite (dva modely) řady EX jsou ideálními osvětlovacími prostředky pro zábleskovou detailní fotografii. Spustit lze pouze jednu nebo obě zábleskové trubice a také řídit zábleskový poměr – snadno lze tak s automatickým bleskem E-TTL II dosáhnout sofistikovaných světelných efektů.

Dálková spoušť RS-80N3



Dálková spoušť s propojovací šňůrou zabraňuje rozechvění fotoaparátu při fotografování se superteleobjektivem, při makrofotografii a dlouhodobých expozicích. Je dlouhá 80 cm. Umožňuje poloviční nebo úplné stisknutí spouště závěrky. Spoušť je rovněž vybavena zámek závěrky. Propojovací konektor na fotoaparát je vybaven rychlou aretací.

Dálkový ovladač s časovačem TC-80N3



Připojuje se 80 cm šňůrou. Tato dálková spoušť má čtyři vestavěné funkce: 1. samospoušť, 2. intervalový časovač, 3. časovač dlouhodobé expozice a 4. nastavení počtu otevření závěrky. Časovač lze nastavit na libovolný čas v rozsahu 1 sekunda až 99 hodin, 59 minut, 59 sekund s přesností 1 sekunda. Propojovací konektor na fotoaparát je vybaven rychlou aretací.

Dálkový ovladač LC-5



Účinný dosah dálkového ovladače je 100 m. Je tvořen vysílačem a přijímačem. Připojovací zástrčka přijímače se zapojuje do zdířky dálkového ovládání fotoaparátu.

Dioptrické korekční čočky řady E



Na okulár fotoaparátu může být nasazen doplněk, který je opatřen jednou z deseti dioptrických korekčních čoček řady E (-4 až +3 dioptrie), což rozšiřuje rozsah dioptrického seřízení.

Matnice Ee-D a Ee-S

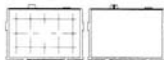

Matnice Ee-D má mřížku pro snadnější vyrovnání s horizontálními nebo vertikálními liniemi; matnice Ee-S usnadňuje ruční zaostřování.

CF karta



Datové paměťové médium, na které se ukládají pořízené snímky.

Doporučujeme používat CF karty značky Canon.

Mapa systému

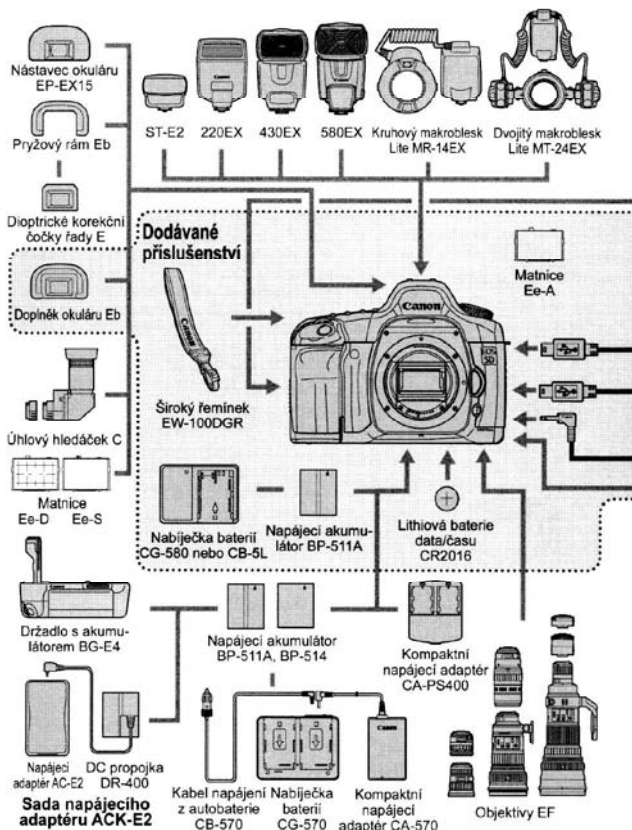

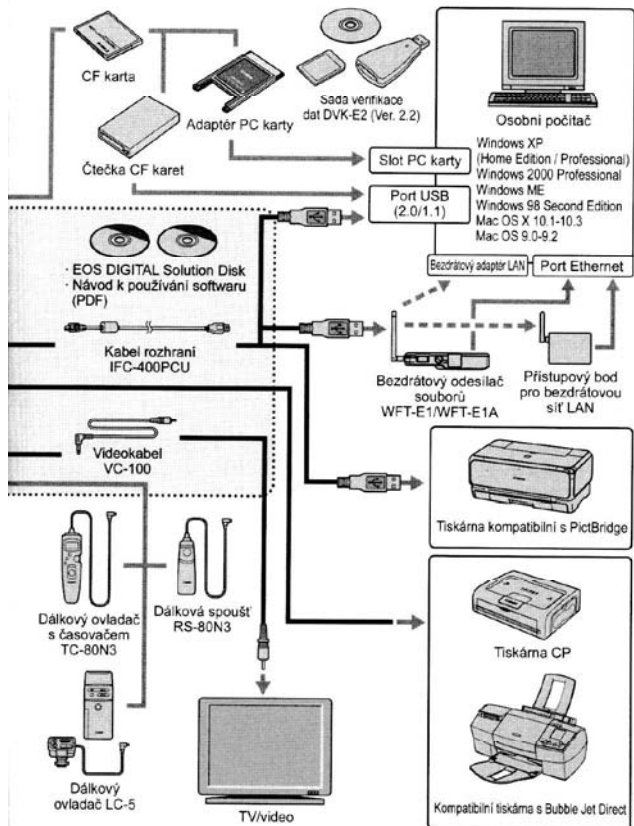

Specifikace

• Typ

Typ:	Digitální jednooká zrcadlovka s AF/AE
Záznamové médium:	CF karty, typ I nebo II * Kompatibilní s Microdrive a CF kartami 2 GB nebo více
Velikost obraz. snímače:	35,8 x 23,9 mm
Kompatibilní objektivy:	Objektivy Canon EF (kromě objektivů EF-S)
Objímka pro objektiv:	Objímka Canon EF

• Obrazový snímač

Typ:	Veliký jednočipový snímač CMOS s vysokou citlivostí a s vysokým rozlišením
Pixely:	Efektivní pixely: Přibl. 12,80 megapixelů Celkem pixelů: Přibl. 13,30 megapixelů
Poměr stran obrazu:	3:2
Systém barevného filtru:	Filtr primárních barev RGB
Nizkopásmový filtr:	Umístěný před obrazovým snímačem, nesnímátný

• Systém nahrávání

Záznamový formát:	Design typu systém souborů pro fotoaparáty 2.0
Typ snímku:	JPEG, RAW (12 bitů)
RAW+JPEG	
Současné nahrávání:	Možné
Velikost souboru:	(1) Velký/Jemný: Přibl. 4,6 MB (4368 x 2912 pixelů) (2) Velký/Normální: Přibl. 2,3 MB (4368 x 2912 pixelů) (3) Střední/Jemný: Přibl. 2,7 MB (3168 x 2112 pixelů) (4) Střední/Normální: Přibl. 1,4 MB (3168 x 2112 pixelů) (5) Malý/Jemný: Přibl. 2,0 MB (2496 x 1664 pixelů) (6) Malý/Normální: Přibl. 1,0 MB (2496 x 1664 pixelů) (7) RAW: Přibl. 12,9 MB (4368 x 2912 pixelů) * Přesné velikosti souborů závisejí na objektu, citlivosti ISO, stylu obrázku atd.
Nastavení složky:	Možnost vytváření/výběru složek
Číslování souborů:	Číslování podle pořadí, Automatický reset, Ruční reset
Barevný prostor:	sRGB, Adobe RGB
Styl obrázku:	Standardní, Portrét, Krajina, Neutrální barvy, Věrné barvy, Monochromaticky, Uživatelem definované 1, 2, 3
Rozhraní:	USB 2.0 Hi-Speed (možnost výběru tisk/PTP/připojení PC) Videovýstup (NTSC/PAL)

• Vyvážení bílé

Typ: Auto, Denní světlo, Stín, Zataženo, Žárovka, Bílé zářivkové světlo, Blesk, Uživatelské, Teplota chromatičnosti

Automatické vyvážení bílé: Automatické vyvážení bílé obrazovým snímačem

Korekce teploty chromatičnosti: Korekce vyvážení bílé:

±9 kroků s plným krokem

Posouvání vyvážení bílé:

±3 kroky s plným krokem

* Možnost nastavení odchylky modrá/jantarová nebo purpurová/zelená

Teplota chromatičnosti

přenos informací: Ano

• Hledáček

Typ: Pětihranol v úrovni očí

Pokrytí: Přibl 96 % vertikálně/horizontálně

Zvětšení: Přibl. 0,71x (-1 D s objektivem 50 mm až nekonečno)

Bod oka: 20 mm

Vestavěné dioptrické seřízení: -3,0 – +1,0 D

Matnice: Vyměnitelná (dva volitelné typy), s fotoaparátlem je dodávána matnice Ee-A (přesná matovaná)

Zrcadlo: Polopropustné zrcadlo s rychlým návratem (Propustnost: odrazný poměr 40:60, bez ořezání zrcadla s objektivem EF 600 mm f/4 nebo kratším)

Informace zobraz. v hledáčku: Informace o AF (body AF, potvrzovací světlo zaostření), informace o expozici (rychlost závěrky, clonové číslo, blokování AE, expoziční úroveň, kruh částečného měření, expoziční varování), informace o blesku (připravenost blesku, vysokorychlostní synchronizace, blokování FE, kompenzace zábleskové expozice), korekce vyvážení bílé, maximální počet snímků ve sledu, informace o CF kartě

Prohlížení hloubky ostrosti: Možné pomocí tlačítka prohlížení hloubky ostrosti

• Automatické zaostřování

Typ: TTL-CT-SIR se snímačem CMOS (TTL, sekundární registrace obrazu, fázová detekce)

Body AF: 9 plus 6 bodů AF

Rozsah měření: EV -0.5-18 (při 20 °C, ISO 100)

Režim zaostřování: jednosnímkový AF, Inteligentní AF-servo, Inteligentní AF, Ruční zaostřování (MF)

Výběr bodu AF: Auto, ruční

Zobraz. vybraného bodu AF: Superponované v hledáčku a indikované na LCD panelu

Pomocné světlo AF: Je emitováno bleskem Speedlite

• Nastavení expozice

Režimy měření:	35zónové měření TTL při max. rozevřené clony <ul style="list-style-type: none"> • Poměrové měření (vázané s libovolným bodem AF) • Částečné měření (přibl. 8 % hledáčku uprostřed) • Bodové měření (přibl. 3,5 % hledáčku uprostřed) • Celoplošné měření se zdůrazněným středem
Rozsah měření:	EV 1–20 (při 20 °C s objektivem EF 50 mm f/1.4, ISO 100)
Nastavení expozice:	Plná automatika, Program AE (posouvateľný), AE s prioritou rychlosti závěrky, AE s prioritou clony, Ruční nastavení expozice, Automatický blesk E-TTL II
Citlivost ISO:	Ekvivalentní citlivost ISO 100–1600 (s krokem 1/3), citlivost ISO lze rozšířit až na ISO 50 až 3200. Plná automatika: Citlivost se nastavuje automaticky v rozsahu ISO 100–400
Kompenzace expozice:	Ruční: ± 2 kroky s přesností nastavení 1/3 nebo 1/2 kroku (lze kombinovat s AEB) AEB: ± 2 kroky s přesností nastavení 1/3 nebo 1/2 kroku
Blokování AE:	Auto: Použito v režimu Jednosnímkový AF s poměrovým měřením při dosažení zaostření Ruční: Tlačítkem blokování AE ve všech režimech měření.

• Závěrka

Typ:	Elektronicky řízená závěrka ve fokální rovině
Rozsah závěrky:	1/8000 až 30 s (s krokem 1/3 a 1/2), bulb, X-sync při 1/200 s
Spoušť závěrky:	Elektromagnetická spoušť, s jemným stiskem
Samospoušť:	10sekundové zpoždění
Dálkové ovládání:	Dálkové ovládání přes s konektorem typu N3

• Externí blesky Speedlite

Blesk Speedlite pro fotoaparáty EOS:	Automatický blesk E-TTL II s blesky Speedlite řady EX
Kompenzace záblesk. expozice:	± 2 kroky s přesností nastavení 1/3 nebo 1/2 kroku.
Blokování FE:	Ano
Zdířka PC:	Ano
Zoom podle ohniskové vzdálenosti objektivu:	Ano

• Systém posunu

Režimy řízení:	Po snímcích, Souvislé fotografování a Samospoušť (10 s)
Souvislé fotografování:	Max. 3 snímků za sekundu
Max. počet snímků ve sledu:	JPEG* (Velký/Jemný): Přibl. 60, RAW: Přibl. 17 * S CF kartou Canon 512 MB. * Mění se v závislosti na objektu, citlivosti ISO, stylu obrázku, CF karty atd.

• LCD monitor

Typ:	Barevný LCD monitor, TFT
Velikost monitoru:	2,5"
Pixely:	Přibl. 230 000
Pokrytí:	100 % vzhledem k efektivním pixelům
Nastavení jasu:	Možné v pěti úrovních
Jazyky rozhraní:	15

• Přehrávání snímků

Formát zobrazování:	Po snímcích, informace k fotografování, 9 snímků indexově, zvětšené zobrazování (přibl. 1,5–10x), autopřehrávání, otáčení snímku a skok (o 10 nebo 100 snímků, na datum nebo do složky)
Varování s zvýrazněním:	V režimu zobrazování informací k fotografování se budou veškeré přeexponované oblasti bez obrazových informací zvýrazňovat blikáním.
Histogram:	Jas, RGB
Zobrazení bodu AF:	Je možné

• Ochrana a mazání snímků

Ochrana:	Individuální snímky lze ochránit nebo jejich ochranu zrušit.
Smazání:	Jeden snímek nebo všechny snímky na CF kartě lze smazat (kromě chráněných snímků).

• Přímý tisk

Kompatibilní tiskárny:	Tiskárny kompatibilní s CP Direct, Bubble Jet Direct a PictBridge
Tisknutelné snímky:	JPEG snímky (možnost tisku dle DPOF)
Funkce snadného tisku:	Ano

• DPOF: Digital Print Order Format

DPOF:	Kompatibilní s verzí 1.1
-------	--------------------------

• Přízpusobení

Registrace nast. fotoaparátu: Pod nastavení <  > voliče režimů

Uživatelské funkce: 21 uživatelských funkcí s 57 nastaveními

• Napájení

Akumulátor: Jeden napájecí akumulátor BP-511A, BP-514, BP-511 nebo BP-512.

* Síťové napájení možné přes DC propojku.

* Lze použít držadlo BG-E4, s akumulátorem/bateriemi velikosti AA.

Životnost akumulátoru: Při 20 °C: Přibl. 800 snímků

Při 0 °C: Přibl. 400 snímků

* Výše uvedené údaje platí pro plně nabitý akumulátor BP-511A.

Kontrola stavu akumulátoru: Automatická

Úspora energie: Ano Napájení se vypne po 1, 2, 4, 8, 15 nebo 30 min

Baterie data/času: Jedna lithiová baterie CR2016

• Rozměry a hmotnost

Rozměry (Š x V x H): 152 x 113 x 75 mm

Hmotnost: Přibl. 810 g (pouze tělo)

• Provozní prostředí

Rozsah pracovních teplot: 0 až 40 °C

Pracovní vlhkost: 85 % nebo méně

• Napájecí akumulátor BP-511A

Typ: Dobíjitelný lithiumiontový akumulátor

Jmenovitá napětí: DC 7,4 V

Kapacita: 1 390 mAh

Rozměry (Š x V x H): 38 x 21 x 55 mm

Hmotnost: Přibl. 82 g

• Nabíječka baterií CG-580

Kompatibilní akumulátor: Napájecí akumulátor BP-511A, BP-514, BP-511 nebo BP-512

Doba nabíjení: BP-511A, BP-514: Přibl. 100 min

BP-511, BP-512: Přibl. 90 min

Jmenovitý vstup: AC 100–240 V

Jmenovitý výstup: DC 8,4 V

Rozsah pracovních teplot: 0 až 40 °C

Pracovní vlhkost: 85 % nebo méně

Rozměry (Š x V x H): 91 x 67 x 31 mm

Hmotnost: Přibl. 115 g

• Nabíječka baterií CB-5L

Kompatibilní akumulátor:	Napájecí akumulátor BP-511A, BP-514, BP-511 nebo BP-512
Délka síťové šňůry:	Přibl. 1,8 m
Doba nabíjení:	BP-511A, BP-514: Přibl. 100 min BP-511, BP-512: Přibl. 90 min
Jmenovitý vstup:	AC 100–240 V
Jmenovitý výstup:	DC 8,4 V
Rozsah pracovních teplot:	0 až 40 °C
Pracovní vlhkost:	85 % nebo méně
Rozměry (Š x V x H):	91 x 67 x 32,3 mm
Hmotnost:	Přibl. 105 g (bez síťové šňůry)

- Veškeré výše uvedené specifikace jsou stanoveny podle testovacích a měřicích standardů Canon.
- Změna specifikací produktu a fyzického vzhledu vyhrazena bez předchozího oznámení.

Systémy digitálních fotoaparátů DS126091

Tento přístroj vyhovuje předpisům FCC, oddíl 15. Činnost přístroje podléhá těmto dvěma podmínkám: (1) zařízení nesmí generovat škodlivé interferenční rušení; (2) zařízení musí akceptovat vnější interference bez omezení, i přesto, že to bude způsobovat jeho nesprávnou funkci.

Poznámka:

Toto zařízení bylo testováno a testy prokázaly, že vyhovuje limitům pro digitální zařízení třídy B podle předpisů FCC, oddíl 15. Tato omezení jsou vytvářena tak, aby zajistila dostatečnou ochranu proti škodlivému rušení v případě, že je výrobek provozován v obytné oblasti. Zařízení generuje, používá a může vyzařovat energii v oblasti rádiových frekvencí, a pokud není nainstalováno a používáno v souladu s pokyny k obsluze, může způsobit škodlivé interference v rádiových komunikacích. To však nezaručuje, že v konkrétní situaci nemůže dojít ke vzniku interference. V případě, že zařízení interferenční rušení rozhlasového nebo televizního příjmu vytváří, což lze ověřit vypnutím a zapnutím zařízení, může být uživatel vyzván, aby se pokusil o zjednání nápravy, a to jedním nebo několika z níže uvedených opatření:

- Přesměrováním nebo změnou místa přijímací antény.
- Umístěním zařízení do větší vzdálenosti od přijímače.
- Zapojením zařízení do zásuvky, která je v jiném okruhu, než na kterou je připojen přijímač.
- Konzultací s prodejcem nebo zkušeným technikem v oboru rádio/TV.

S tímto zařízením musí být používán kabel s feritovým jádrem, který je dodáván s digitálním fotoaparátem, aby byly zajištěny limity třídy B, jak je uvedeno v předmětu B části 15 předpisů FCC.

Na přístroji neprovádějte žádné změny nebo úpravy, pokud nejsou specifikovány v této příručce. Jestliže provedete změny nebo úpravy, můžete být vyzváni, abyste ukončili provoz přístroje.

CANON U.S.A. INC.

One Canon Plaza, Lake Success, NY 11042, USA

Tel.: (516) 328-5600

Rejstřík

A	
Adobe RGB.....	67
AE.....	84
AEB.....	93
Akumulátor.....	22, 24, 166
Automatické přehrávání.....	112
Automatické vypnutí napájení.....	30, 39
Automatický blesk E-TTL II.....	155
Automatický reset.....	71
Automatický výběr bodu AF.....	77
Autootáčení.....	105
Autopřehrávání.....	112
AV.....	00

B	
Barevná saturace.....	55
Barevný prostor.....	67
Barevný tón.....	55
Bezdrátový systém vícezábleskového světla Speedlite.....	101
Bezpečný posun.....	155
Blesk.....	100, 102
Blesk FP.....	100
Blesky Speedlite řady EX.....	100
Blokování AE.....	95, 160
Blokování FE.....	100
Blokování zaostření.....	79
Blokování zrcadla.....	97
Bod AF.....	77
Bodové měření.....	81
Bubble Jet Direct.....	133

C	
C.Fn.....	151
Celoplošné měření se zdůrazněným středem.....	81
CF karta.....	11, 28, 120, 167
Citlivost ISO.....	60
Clonové číslo.....	88
CP Direct.....	130

Čas prohlížení snímku.....	104
Časovač.....	20
Částečné měření.....	81
Číslo souboru.....	70
Čištění snímače.....	42

D	
DC propojka.....	26
Dioptrické seřízení.....	44
Dlouhodobé expozice.....	96
Dobíjení.....	22
DPOF.....	139
Držení fotoaparátu.....	44

E	
Efekty filtru.....	57

F	
FEB.....	100
Formát.....	120

H	
Histogram.....	109
Hlavní ovladač.....	20, 31
Hledáček.....	17

Ch	
Chybové kódy.....	165

I	
Indexové zobrazování.....	110
INFO.....	72, 107
Informace k fotografování.....	108
Inteligentní AF.....	76
Inteligentní AF-servo.....	75

J	
Jas LCD.....	106
Jazyk.....	38
Jednosnímkový AF.....	75
Jednotlivé snímky.....	82
JPEG.....	50

K

Kabel rozhraní	3
Kombinace při fotografování	160
Kompenzace expozice	92
Kompenzace zábleskové expozice	100
Kompresní poměr	50
Komunikace	123
Kontrast	55
Kontrola stavu nabití	24
Kontrolka přístupu	29
Korekce vyvážení bílé	64
Krajina	53
Kryt okuláru	21, 98

L

LCD monitor	11, 36
LCD panel	11, 16

M

M (ruční)	90
Mapa systému	168
MF	80
Mikroprogramové vybavení	36
Monochromatické fotografie	54

N

Nabídka fotografování	33, 35
Nabídka nastavení	33, 36
Nabídka přehrávání	33, 35
Nabídky	33, 35, 36
Nabíječka baterií	18
Nastavení data/času	40
Nastavení papíru	126
Neutrální barvy	53
NTSC	36, 116

O

Objednávka tisku	139
Objektiv	11, 27
Ochrana	117
Ochrana	117

Ostrost	55
Osvětlení LCD panelu	98
Otáčení	113
Ovladač rychlého nastavení	20, 32

P

P (Program)	84
PAL	36, 116
PictBridge	126
Plná automatika	46
Počet kopií	128, 131, 134, 142
Počet možných snímků	25, 51
Počet zbývajících snímků	25
Položky v sadě	3
Poměrové měření	81
Pomocné světlo AF	152
Popis jednotlivých částí	14
Portrét	53
Posouvání vyvážení bílé	65
Posun programu	85
Potvrzovací světlo zaostření	17
Print/PTP	123
Program AE	84
Prohlížení hloubky ostrosti	89
Přehrávání	107
Přepínač režimů zaostřování ...	74, 80
Přeskakování zobrazovaných snímků ..	114
Přidání rozhodovacích dat originálu ...	157
Přímý tisk	121, 145
Přípevnění řemínku	21
Přípona	50, 71
Přírůstky úrovně expozice	152
Příslušenství	166

R

RAW	51
RAW+JPEG	50
Redukce šumu	151
Rejstřík	141
Režim AF	74

Režim fotografování.....	18
Režim měření.....	81
Režimy řízení.....	82
Rozšíření citlivosti ISO.....	153
Ruční reset.....	71
Ruční výběr bodu AF.....	77
Ruční zaostřování.....	80
Rychlost závěrky.....	86

S

Sada napájecího adaptéru.....	26, 166
Samospoušť.....	48, 82
Sekvence posouvání.....	153
Shoot w/o card.....	99
Sitová zásuvka.....	26
Skok do složky.....	115
Skok na datum.....	115
Skok o 10/100 snímků.....	115
Složka.....	68
Smazání.....	118
Smazání jednotlivých snímků.....	118
Smazání nastavení.....	36
Smazání všech snímků.....	119
Snadný tisk.....	138
Souvislé.....	70
Souvislé fotografování.....	82
Specifikace.....	170
Spínač Power.....	20, 30
Spoušť závěrky.....	30
sRGB.....	67
Standardní.....	141
Stisknutí do poloviny.....	30
Styl.....	130, 133
Styl obrázku.....	53, 55, 58
Synchronizace blesku.....	155

T

Teplota chromatičnosti.....	63
Tónovací efekt.....	57
Tv.....	86

U

Údaje nastavení fotoaparátu.....	72
Úplné stisknutí.....	30
Upozornění zvýrazněním.....	108
Uživatelé definované.....	54
Uživatelské funkce.....	151
Uživatelské vyvážení bílé.....	62

V

Věrné barvy.....	53
Víceúvelový ovladač.....	20, 32
Video OUT.....	116
Videokabel.....	116
Volič režimů.....	18
Vrstvené zobrazování.....	154
Výběr jednotlivých snímků.....	142
Výběr všech snímků.....	144
Výměna baterie data/času.....	41
Výřez.....	136
Vysokorychlostní synchronizace.....	100
Vyvážení bílé.....	61

W

WB-BKT.....	65
-------------	----

Z

Záblesková synchronizovaná rychlost.....	151
Zábleskové jednotky jiné značky než Canon.....	102
Záznamová kvalita snímku.....	50
Zdílká PC.....	102
Zobrazování jednotlivých snímků.....	107
Zpracování obrazu.....	51
Zrušení nastavení všech uživatelských funkcí.....	150
Zrušení všech nastavení fotoaparátu.....	37
Zvětšené zobrazování.....	111
Zvuková signalizace.....	99

Canon

CANON INC. 30-2, Shimomaruko 3-chome, Ohta-ku, Tokyo 146-8501, Japan

- USA ————— **CANON U.S.A. INC.**
Veškeré informace k tomuto fotoaparátu získáte v USA zdarma na čísle 1-800-OK-CANON nebo na adrese: Customer Relations, Canon U.S.A., Inc. One Canon Plaza, Lake Success, N.Y. 11042-1198
- KANADA ————— **CANON CANADA INC. HEADQUARTERS**
6390 Dixie Road, Mississauga, Ontario L5T 1P7, Kanada
CANON CANADA INC. MONTREAL BRANCH
5990, Côte-de-Liesse, Montréal Québec H4T 1V7, Kanada1010
CANON CANADA INC. CALGARY OFFICE
2826, 16th Street, N.E. Calgary, Alberta T2E 7K7, Kanada
Veškeré informace k tomuto fotoaparátu získáte v Kanadě zdarma na čísle 1-800-OK-CANON
- EVROPA, ————— **CANON EUROPA N.V.**
AFRIKA & **Bovenkerkenweg 59-61, P.O. Box 2262, 1180 EG Amstelveen, Nizozemi**
STŘEDNÍ VÝCHOD **CANON COMMUNICATION & IMAGE FRANCE S.A.**
102, Avenue du Général de Gaulle 92257 La Garenne-Colombe Cedex, Francie
CANON UK LTD.
Woodhatch Reigate Surrey RH2 8BF, Velká Británie
CANON DEUTSCHLAND GmbH
Europark Fichtenhain A10, 47807 Krefeld, Německo
CANON ITALIA S.p.A.
Via Milano 8 I-20097 San Donato Milanese, Milano, Itálie
CANON Schweiz AG
Geschäftsbereich Wiederverkauf, Industriestrasse 12, CH-8305 Dietlikon, Švýcarsko
CANON G. m. b. H.
Oberlaaerstrasse 233, 4th floor, 1100 Wien, Rakousko
CANON España, S. A.
C/Joaquin Costa, 41, 28002 Madrid, Španělsko
SEQUE Soc. Nac. de Equip., Lda.,
Praça da Alegria, 58, 2º, 1269-149 Lisboa, Portugalsko
- STŘEDNÍ & ————— **CANON LATIN AMERICA, INC. DEPTO DE VENTAS**
JIŽNÍ AMERIKA 703 Waterford Way Suite 400 Miami, FL 33126 USA
CANON LATIN AMERICA, INC. CENTRO DE SERVICIO Y REPARACION
Apartado 2019, Zona Libre de Colón, Panamská republika
- ASIE ————— **CANON HONGKONG CO., LTD.**
19/F, The Metropolis Tower, 10 Metropolis Drive, Hung Hom, Kowloon, Hongkong
CANON SINGAPORE PTE. LTD.
1 HarbourFront Avenue #04-01 Keppel Bay Tower Singapore 098632
- OCEÁNIE ————— **CANON AUSTRALIA PTY. LTD.**
1 Thomas Holt Drive, North Ryde, N.S.W. 2113, Austrálie
CANON NEW ZEALAND LTD.
Akoranga Business Park, Akoranga Drive, Northcote, Auckland, Nový Zéland
- JAPONSKO ————— **CANON SALES CO., INC.**
16-6, Kohnan 2-chome, Minato-ku, Tokyo 108-8011, Japonsko

Tento návod k používání je aktuální od srpna 2005. Informace o kompatibilitě fotoaparátu s dalším příslušenstvím a dalšími objektivy uvedenými na trh po tomto datu vám poskytnou v každém servisním centru Canon.

CT1-1295-000

© CANON INC. 2005

VYTIŠTĚNO V ČR